

T-CBN SERIES

TUNGALOY

ネガ、G 級、80°ひし形 CBN インサート、コーナ角 70°

インサート

2QP-GNGA

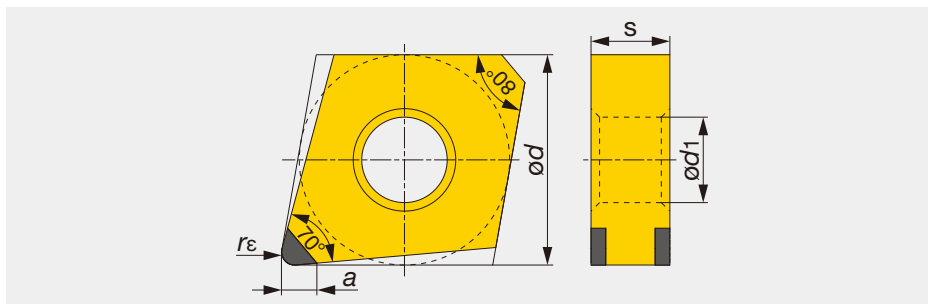
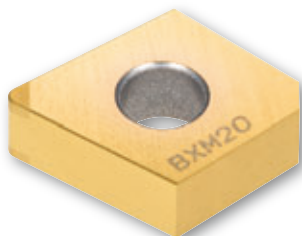

ひし形 70°

形 番	材種				内接円 直径 ϕd	厚さ s	穴径 $\phi d1$	コーナー 半径 $r\epsilon$	CBN 長 a
	コーティング	コーティングなし							
	BXM20	BX360	BX470	BX930					
2QP-GNGA120404	✓	✓			12.7	4.76	5.16	0.4	2.3
2QP-GNGA120408	✓	✓	✓	✓	12.7	4.76	5.16	0.8	2.2
2QP-GNGA120412	✓	✓	✓	✓	12.7	4.76	5.16	1.2	2.4

✓ : 在庫形番

標準切削条件

ISO	被 削 材	材種	切削速度 V_c (m/min)	切込み a_p (mm)	送り f (mm/rev)
K	ねずみ铸铁	BX930 BX470	300 - 1200	0.05 - 0.50	0.05 - 0.30
	ダクタイル铸铁	BX930	100 - 500	0.05 - 0.50	0.05 - 0.30
H	高硬度鋼	BXM20	70 - 220	0.05 - 0.30	0.05 - 0.25
	焼結金属	BX470	80 - 300	0.05 - 0.50	0.05 - 0.25