

TurnLine



SH725

www.tungaloy.com/cn

Tungaloy Report No. 436-C

适用于小零件加工

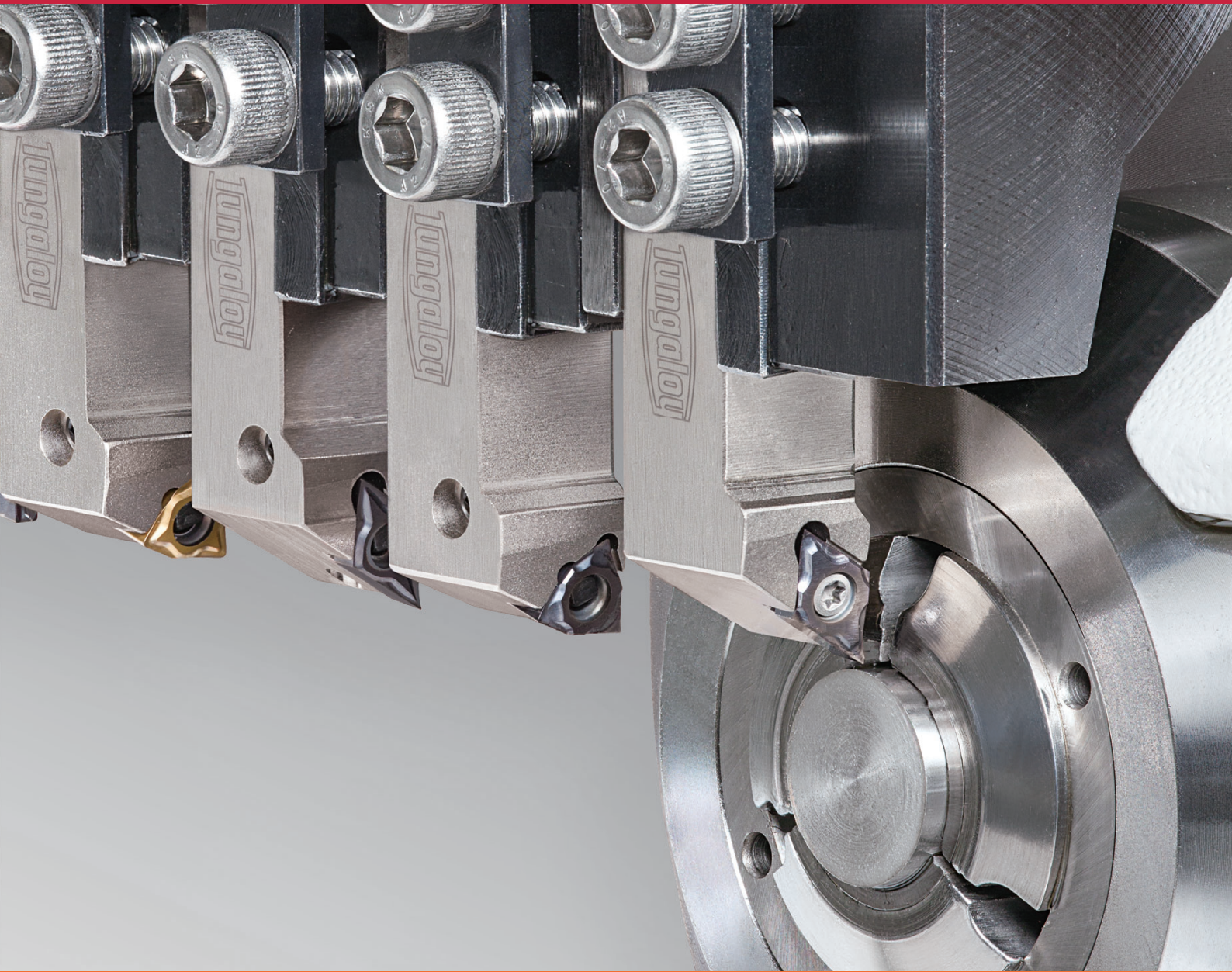

INDUSTRY 4.0
FEED the SPEED!



ACCELERATED MACHINING

TurnLine

SH725

TUNGALOY

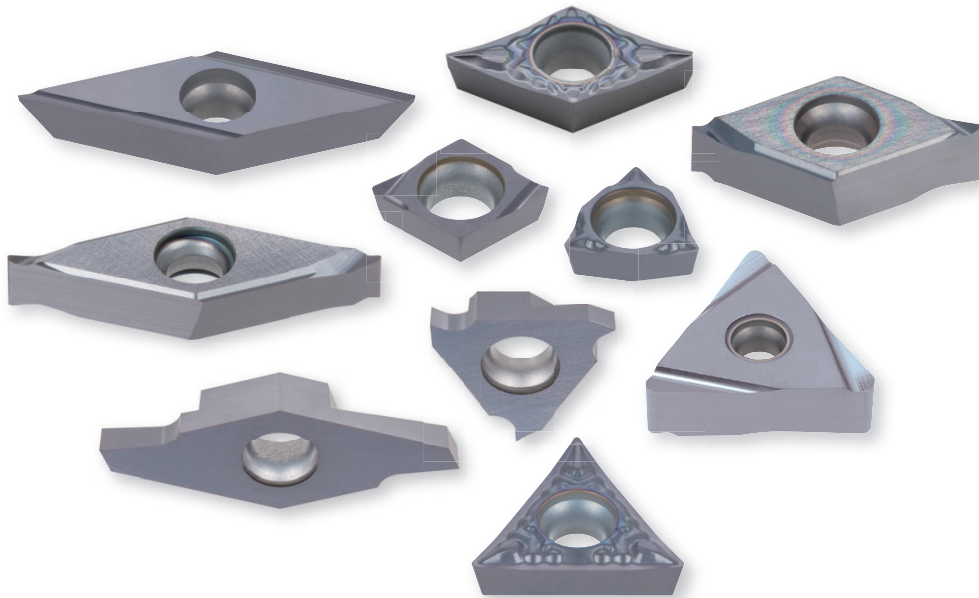

- 优秀的锋利度和高粘附力
提供令人难以置信的耐磨性。
- 刀杆的阵容得到了极大的扩充。

专为精密零件加工设计的 PVD 材质
“粘附强度高，切削刃锋利”

➔ 惊人的刀具寿命和出色的锋利度！

新开发的涂层

即使在锋利的刀刃上也不会脱落

SH725

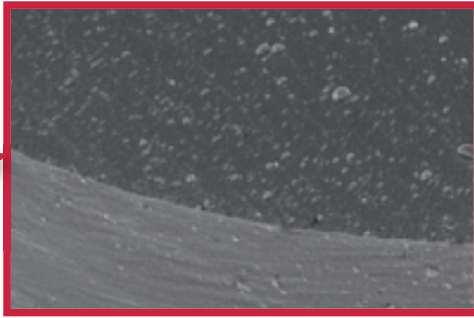
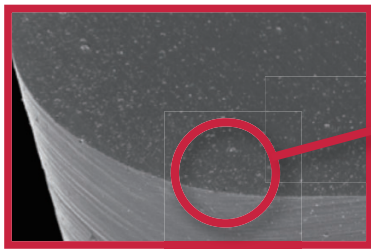

其它品牌

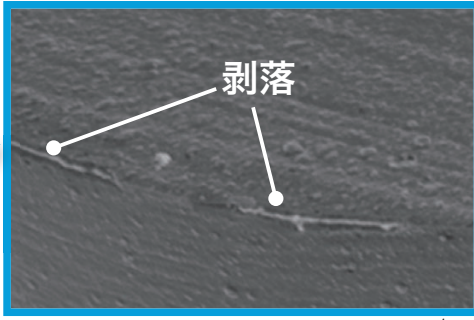
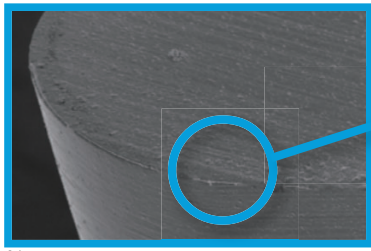

0.1 mm

1 μm

大幅提高粘附强度

最新的涂层技术得到了有效的应用。

锋利的切削刃上有坚硬的涂层

兼具硬度和锋利度的创新涂层

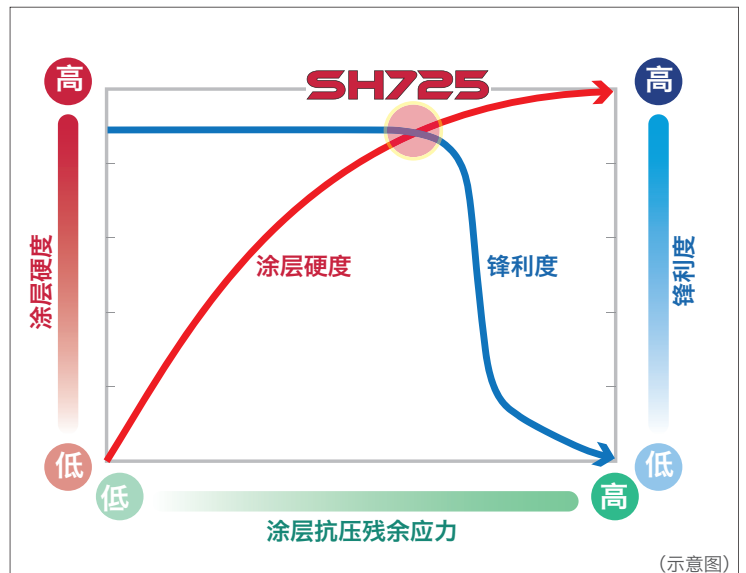
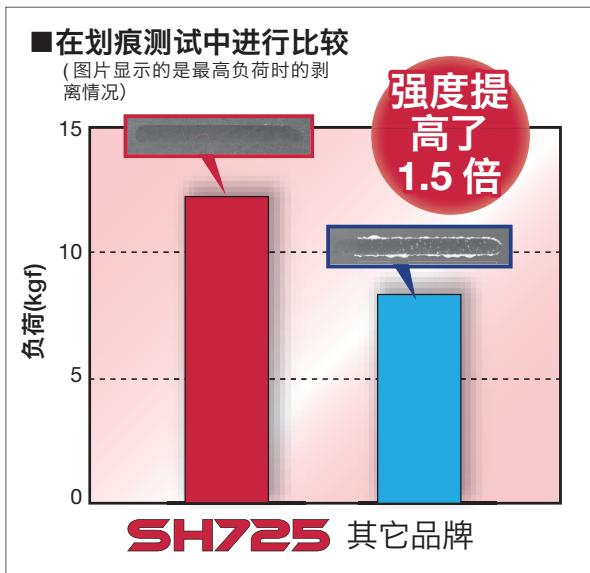

切削性能

■ 外圆连续切削

P 碳钢
(S45C / C45)

高粘附强度提供了出色的耐磨性。

工件材料：S45C / C45 (180HB)
 切削速度：Vc = 150 m/min
 切深：ap = 0.5 mm
 进给：f = 0.05 mm/rev
 冷却液：油冷
 机床：自动车床

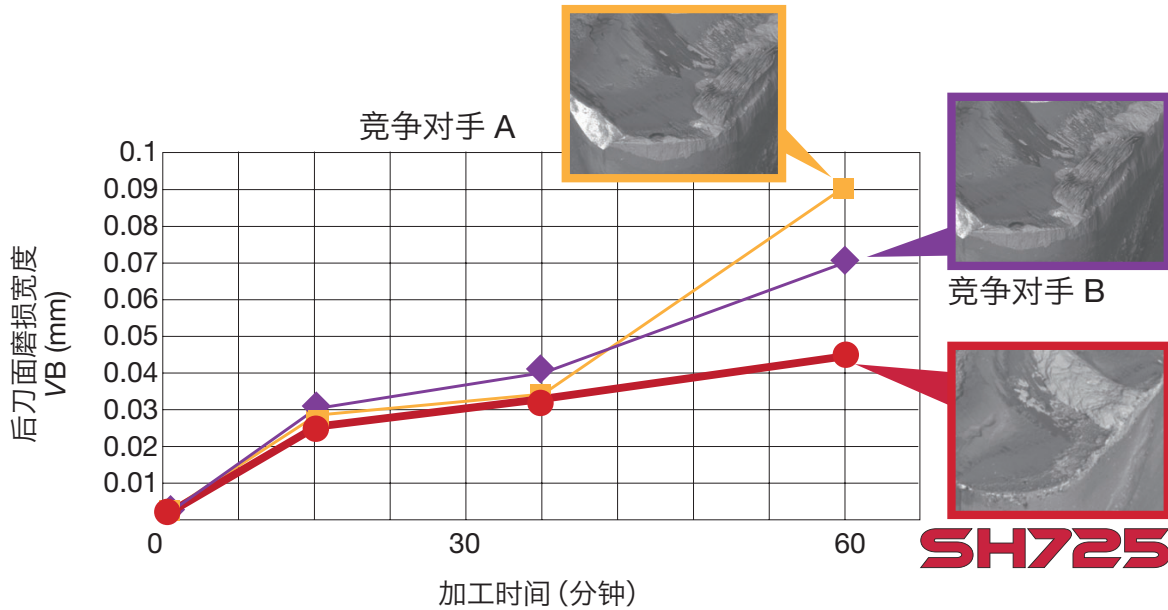

应用范围

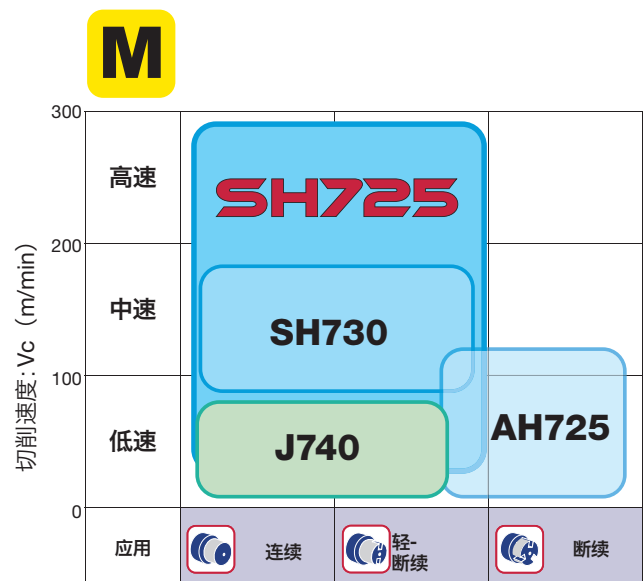
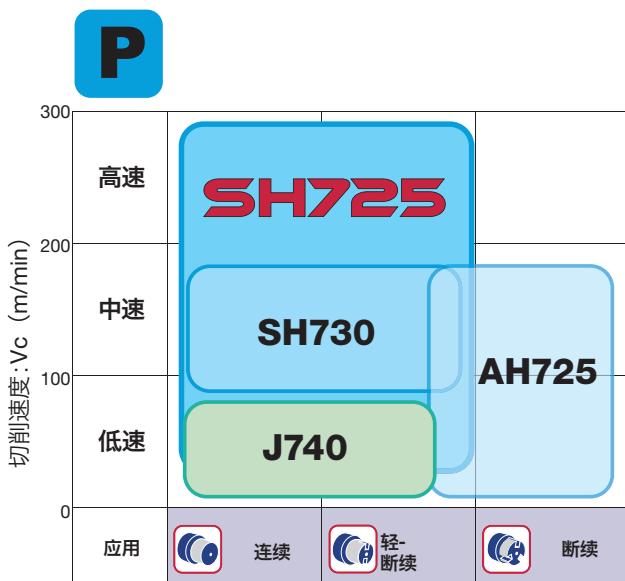

J-SERIES

刀片 负角形

- : 连续切削
- ◐: 轻断续切削
- ✱: 强断续切削

TN

三角形, 60°
带孔

P	钢	●◐
M	不锈钢	●◐
K	铸铁	●◐
N	非铁金属	●◐
S	耐热合金	●◐
H	硬材料	●◐

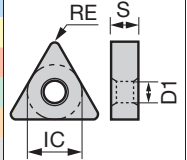

应用	断屑槽	型号	涂层				尺寸 (mm)			
			SH725				RE	IC	S	D1
(精密加工) (锋利刃)		01 TNGG160402F-01	●				0.2	9.525	4.76	3.81
		TNGG160404F-01	●				0.4	9.525	4.76	3.81
		TNGG160408F-01	●				0.8	9.525	4.76	3.81
(精密加工) (锋利刃)		W TNGG160402FR-W	●				0.2	9.525	4.76	3.81
		TNGG160402FL-W	●				0.2	9.525	4.76	3.81
		TNGG160404FR-W	●				0.4	9.525	4.76	3.81
		TNGG160404FL-W	●				0.4	9.525	4.76	3.81
		TNGG160408FR-W	●				0.8	9.525	4.76	3.81
		TNGG160408FL-W	●				0.8	9.525	4.76	3.81
(半精加工) (锋利刃)		P TNGG160402FR-P	●				0.2	9.525	4.76	3.81
		TNGG160402FL-P	●				0.2	9.525	4.76	3.81
		TNGG160404FR-P	●				0.4	9.525	4.76	3.81
		TNGG160404FL-P	●				0.4	9.525	4.76	3.81
		TNGG160408FR-P	●				0.8	9.525	4.76	3.81
		TNGG160408FL-P	●				0.8	9.525	4.76	3.81

●: 产品型号

断屑槽适用范围

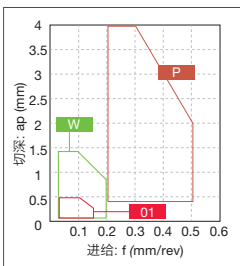

参考页: 外圆刀杆 → P.47 -

J-SERIES

切槽用刀片

JVG (带方向的锋利刃刀片)

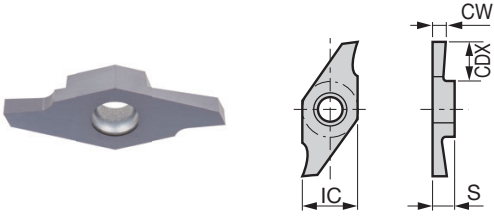

图示为右手型号 (R)。

型号	涂层		IC	S	CW ^{+0.05}	CDX	最大切槽深度
	SH725						
	R	L					
JVGR/L033F	●	●	7.94	3.18	0.33	0.8	0.7
JVGR/L050F	●	●	7.94	3.18	0.5	1.2	1.1
JVGR/L075F	●	●	7.94	3.18	0.75	2	1.9
JVGR/L095F	●	●	7.94	3.18	0.95	2	1.9
JVGR/L100F	●	●	7.94	3.18	1	6	5.5
JVGR/L125F	●	●	7.94	3.18	1.25	5.5	5
JVGR/L150F	●	●	7.94	3.18	1.5	6	5.5
JVGR/L200F	●	●	7.94	3.18	2	6	5.5

●: 产品型号

J-SERIES

切槽用刀片

JTG (锋利刃)

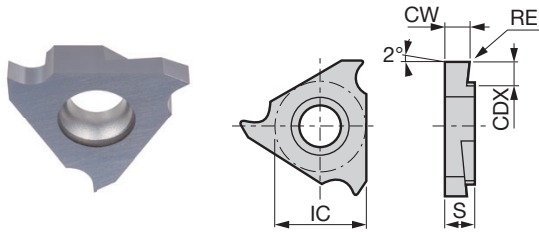

图示为右手型号 (R)。

型号	CW ^{+0.05}	RE	涂层		IC	S	CDX	最大切槽深度
			SH725					
			R	L				
JTGR/L3033F	0.33	0.03	●		9.525	3.18	0.8	0.7
JTGR/L3033F-005	0.33	0.05	●		9.525	3.18	0.8	0.7
JTGR/L3050F	0.5	0.03	●	●	9.525	3.18	1.2	1.1
JTGR/L3050F-005	0.5	0.05	●	●	9.525	3.18	1.2	1.1
JTGR/L3065F	0.65	0.03	●		9.525	3.18	2	1.9
JTGR/L3065F-010	0.65	0.1	●		9.525	3.18	2	1.9
JTGR/L3075F	0.75	0.03	●	●	9.525	3.18	2	1.9
JTGR/L3075F-010	0.75	0.1	●	●	9.525	3.18	2	1.9
JTGR/L3080F	0.8	0.03	●		9.525	3.18	2	1.9
JTGR/L3080F-010	0.8	0.1	●		9.525	3.18	2	1.9
JTGR/L3085F	0.85	0.03	●		9.525	3.18	2	1.9
JTGR/L3095F	0.95	0.03	●	●	9.525	3.18	2	1.9
JTGR/L3095F-010	0.95	0.1	●	●	9.525	3.18	2	1.9
JTGR/L3100F	1	0.05	●	●	9.525	3.18	2.2	2.1
JTGR/L3100F-010	1	0.1	●	●	9.525	3.18	2.2	2.1
JTGR/L3110F	1.1	0.05	●		9.525	3.18	2.2	2.1
JTGR/L3120F	1.2	0.05	●		9.525	3.18	2.2	2.1
JTGR/L3120F-010	1.2	0.1	●		9.525	3.18	2.2	2.1
JTGR/L3125F	1.25	0.05	●	●	9.525	3.18	2.2	2.1
JTGR/L3125F-010	1.25	0.1	●	●	9.525	3.18	2.2	2.1
JTGR/L3130F	1.3	0.05	●		9.525	3.18	2.2	2.1
JTGR/L3140F	1.4	0.05	●		9.525	3.18	2.2	2.1
JTGR/L3140F-010	1.4	0.1	●		9.525	3.18	2.2	2.1
JTGR/L3145F	1.45	0.05	●		9.525	3.18	2.2	2.1
JTGR/L3145F-010	1.45	0.1	●		9.525	3.18	2.2	2.1
JTGR/L3150F	1.5	0.05	●	●	9.525	3.18	2.2	2.1
JTGR/L3150F-010	1.5	0.1	●	●	9.525	3.18	2.2	2.1
JTGR/L3175F	1.75	0.05	●		9.525	3.18	2.2	2.1
JTGR/L3175F-010	1.75	0.1	●		9.525	3.18	2.2	2.1
JTGR/L3180F	1.8	0.05	●		9.525	3.18	2.2	2.1
JTGR/L3200F	2	0.05	●	●	9.525	3.18	2.7	2.6
JTGR/L3200F-010	2	0.1	●	●	9.525	3.18	2.7	2.6
JTGR/L3225F	2.25	0.05	●		9.525	3.18	2.7	2.6
JTGR/L3250F	2.5	0.05	●	●	9.525	3.18	2.7	2.6
JTGR/L3250F-010	2.5	0.1	●	●	9.525	3.18	2.7	2.6
JTGR/L3300F	3	0.05	●		9.525	3.18	2.7	2.6
JTGR/L3300F-010	3	0.1	●		9.525	3.18	2.7	2.6

● : 产品型号

参考页 : 槽刀杆 → P.56 -

J-SERIES

螺纹刀片

JTT (锋利刃)

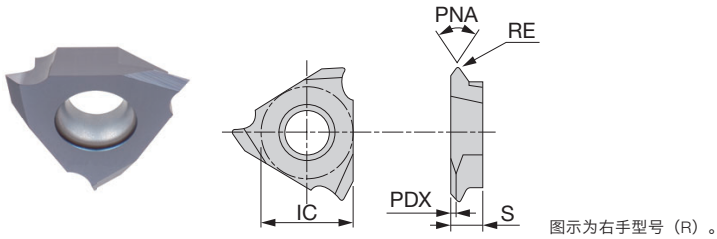

型号	RE	涂层		PNA	IC	S	PDX
		SH725					
		R	L				
JTTR/L3005F-55	0.05	●		55°	9.525	3.18	0.6
JTTR/L3005F	0.05	●	●	60°	9.525	3.18	0.9
JTTR/L3010F	0.1	●	●	60°	9.525	3.18	0.9

加工螺距范围:0.5到1mm。

●: 产品型号

外圆刀杆

MINIFURN JSDJ2XR/L

主偏角为 93° 且无偏置的螺钉锁紧式刀杆，用于 DXGU 刀片

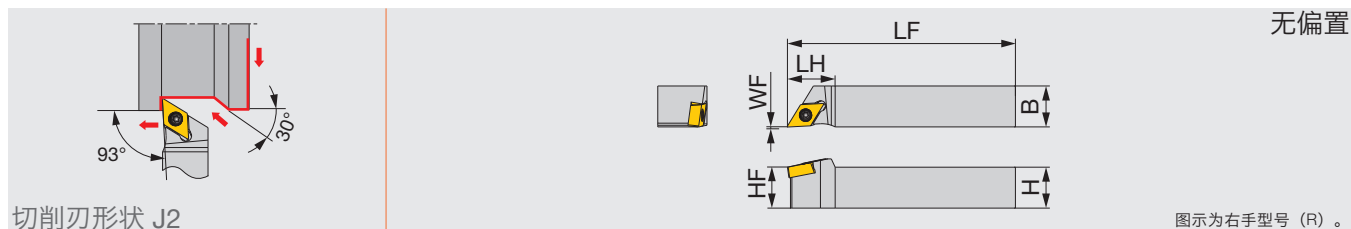

型号	H	B	LF	LH	HF	WF	RE**	刀片	扭矩*
JSDJ2XR/L1010X07	10	10	120	14	10	0	0.2	DXGU0703**L/R...	0.9
JSDJ2XR/L1212F07	12	12	85	14	12	0	0.2	DXGU0703**L/R...	0.9
JSDJ2XR/L1212X07	12	12	120	14	12	0	0.2	DXGU0703**L/R...	0.9
JSDJ2XR/L1616X07	16	16	120	18	16	0	0.2	DXGU0703**L/R...	0.9
JSDJ2XR/L2020H07	20	20	100	18	20	0	0.2	DXGU0703**L/R...	0.9

* 扭矩：推荐锁紧扭矩 (N·m) **RE：刀杆测量值与此刀片圆弧半径相符
注意：用右手的刀杆 (R) 装左手的刀片 (L)。用左手的刀杆 (L) 装右手的刀片 (R)。

备件

型号	锁紧螺钉	扳手
JSDJ2XR/L...	SR34-514	T-7F

MINIFURN JSDJXR/L

主偏角为 93° 且无偏置的螺钉锁紧式刀杆，用于 DXGU 刀片

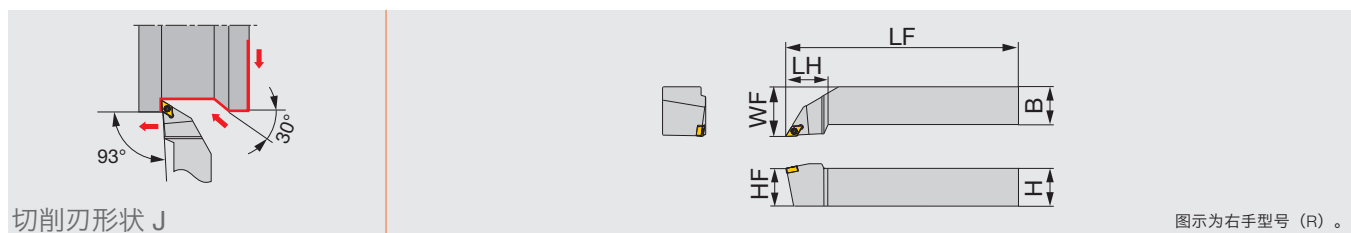

型号	H	B	LF	LH	HF	WF	RE**	刀片	扭矩*
JSDJXR/L2020K07	20	20	125	27	20	25	0.4	DXGU0703**L/R...	0.9
JSDJXR/L2525M07	25	25	150	27	25	32	0.4	DXGU0703**L/R...	0.9

* 扭矩：推荐锁紧扭矩 (N·m) **RE：刀杆测量值与此刀片圆弧半径相符
注意：用右手的刀杆 (R) 装左手的刀片 (L)。用左手的刀杆 (L) 装右手的刀片 (R)。

备件

型号	锁紧螺钉	扳手
JSDJXR/L...	SR34-514	T-7F

MINIFORCE

JPDJ2XR/L

主偏角为 93° 且无偏置的杠杆锁紧式刀杆，用于 DXGU 刀片

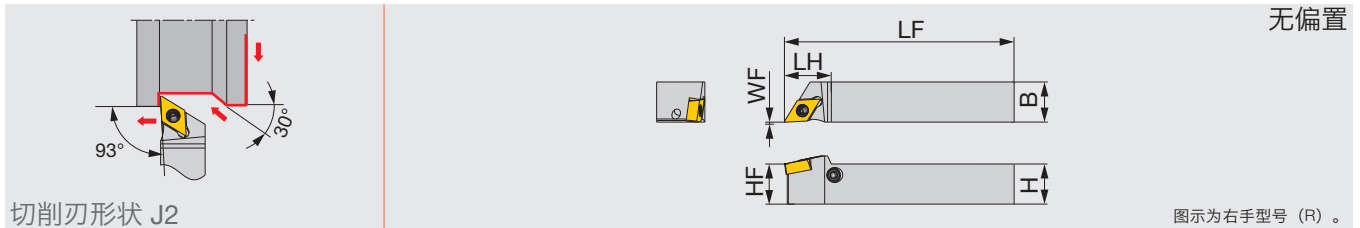

切削刃形状 J2

图示为右手型号 (R)。

型号	H	B	LF	LH	HF	WF	RE**	刀片	扭矩*
JPDJ2XR/L1010X07	10	10	120	14	10	0	0.2	DXGU0703**L/R...	0.9
JPDJ2XR/L1212F07	12	12	85	14	12	0	0.2	DXGU0703**L/R...	0.9
JPDJ2XR/L1212X07	12	12	120	14	12	0	0.2	DXGU0703**L/R...	0.9
JPDJ2XR/L1616X07	16	16	120	18	16	0	0.2	DXGU0703**L/R...	0.9

* 扭矩：推荐锁紧扭矩 (N·m) **RE：刀杆测量值与此刀片圆弧半径相符

注意：用右手的刀杆 (R) 装左手的刀片 (L)。用左手的刀杆 (L) 装右手的刀片 (R)。

备件

型号	杆	销	锁紧螺钉	扳手
JPDJ2XR/L...	SLLV-2	SL-PI-2	SR10400611	HW2.0/5RED

MINIFORCE

JSDJXR-F

主偏角为 93° 的螺钉锁紧曲柄刀杆，用于 DXGU 刀片

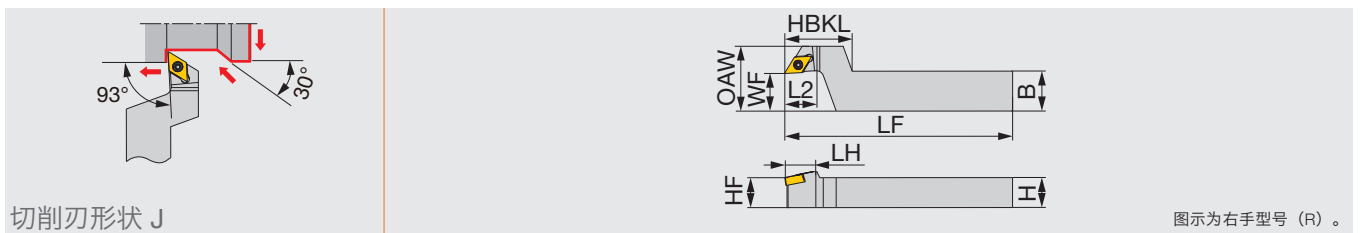

切削刃形状 J

图示为右手型号 (R)。

型号	H	B	LF	L2	HBKL	LH	HF	WF	OAW	RE**	刀片	扭矩*
JSDJXR1016X07-F15	10	16	120	12	27	14	10	15	26	0.2	DXGU0703**L...	0.9
JSDJXR1216F07-F15	12	16	85	12	27	14	12	15	26	0.2	DXGU0703**L...	0.9
JSDJXR1216X07-F15	12	16	120	12	27	14	12	15	26	0.2	DXGU0703**L...	0.9
JSDJXR1620X07-F15	16	20	120	12	27	14	16	15	26	0.2	DXGU0703**L...	0.9

* 扭矩：推荐锁紧扭矩 (N·m) **RE：刀杆测量值与此刀片圆弧半径相符

注意：使用右手的刀杆 (R) 安装左手的刀片 (L)。

备件

型号	锁紧螺钉	扳手
JSDJXR**-F15	SR34-514	T-7F

主偏角为 93° 且无偏置的螺钉锁紧式刀杆，用于 DXGU 刀片，并带有高压冷却液通道

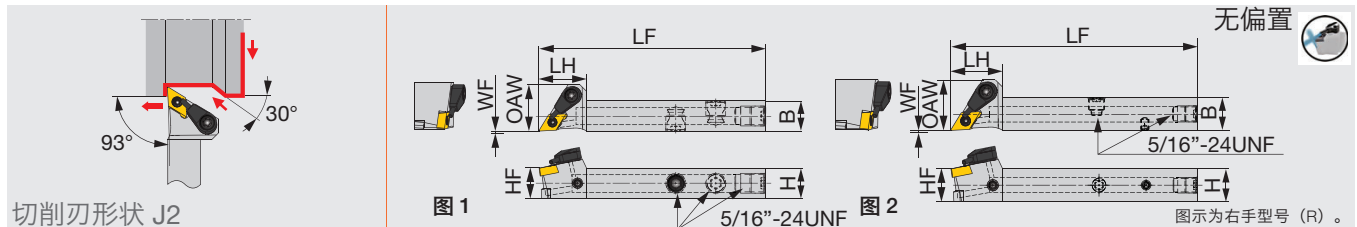

型号	H	B	LF	LH	HF	W	OAW	RE**	刀片	扭矩*	图
JSDJ2XR/L1212F07-CHP	12	12	85	19	12	0	18.5	0.2	DXGU0703**L/R...	0.9	1
JSDJ2XR1212X07-CHP	12	12	120	19	12	0	18.5	0.2	DXGU0703**L...	0.9	2
JSDJ2XR1616X07-CHP	16	16	120	19	16	0	18.5	0.2	DXGU0703**L...	0.9	2

* 扭矩：推荐锁紧扭矩 (N·m) **RE：刀杆测量值与此刀片圆弧半径相符
注意：使用右手的刀杆 (R) 来装左手的刀片 (L)。用左手的刀杆 (L) 来装右手的刀片 (R)。

备件	型号	锁紧螺钉	冷却单元	扳手
	JSDJ2XR**07-CHP	SR34-514	S-CU-CHP	T-7F

主偏角为 93° 螺钉锁紧式刀杆，用于 DXGU 刀片

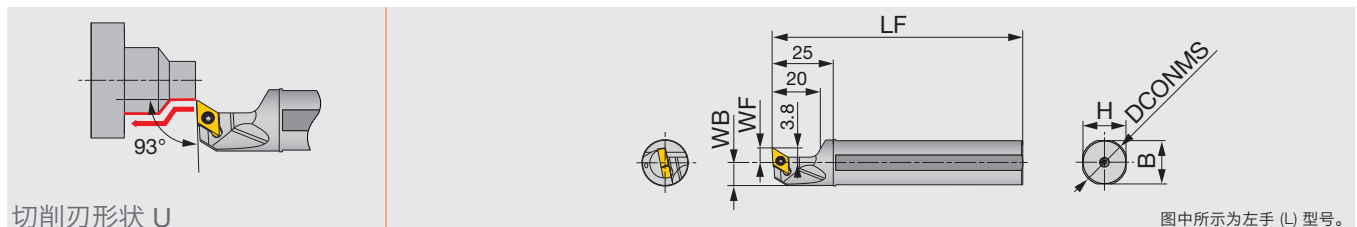

型号	DCONMS	WF	LF	H	B	WB	RE**	刀片	扭矩*
JS14H-SDUXL07	14	6	100	13	13	6.75	0.2	DXGU0703**L...	0.9
JS159F-SDUXL07	15.875	6	85	15	15	7.687	0.2	DXGU0703**L...	0.9
JS16F-SDUXL07	16	6	85	15	15	7.75	0.2	DXGU0703**L...	0.9
JS19G-SDUXL07	19.05	6	90	18	18	9.275	0.2	DXGU0703**L...	0.9
JS19X-SDUXL07	19.05	6	120	18	18	9.275	0.2	DXGU0703**L...	0.9
JS20G-SDUXL07	20	6	90	19	19	9.75	0.2	DXGU0703**L...	0.9
JS20X-SDUXL07	20	6	120	19	19	9.75	0.2	DXGU0703**L...	0.9
JS22X-SDUXL07	22	10	120	21	21	10.75	0.2	DXGU0703**L...	0.9
JS25H-SDUXL07	25	10	100	24	24	12.25	0.2	DXGU0703**L...	0.9
JS254X-SDUXL07	25.4	10	120	24	24	12.45	0.2	DXGU0703**L...	0.9

* 扭矩：推荐锁紧扭矩 (N·m) **RE：刀杆测量值与此刀片圆弧半径相符
注意：使用左手的刀杆 (L) 来安装左手的刀片 (L)。

备件	型号	锁紧螺钉	扳手
	JS**-SDUXL07	SR34-514	T-7F

参考页： JSDJ2XR/L-CHP: 冷却液软管的部件 → P.59 -

MINIFORCE

JSVJ2XR/L

主偏角为 93° 且无偏置的螺钉锁紧式刀杆，用于 VXGU 刀片

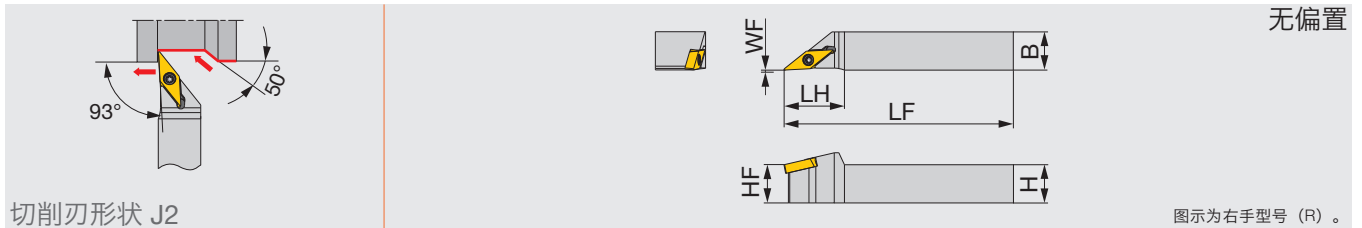

切削刃形状 J2

图示为右手型号 (R)。

型号	H	B	LF	LH	HF	WF	RE**	刀片	扭矩*
JSVJ2XR/L1010X09	10	10	120	17	10	0	0.2	VXGU09T2**L/R...	0.9
JSVJ2XR/L1212F09	12	12	85	19	12	0	0.2	VXGU09T2**L/R...	0.9
JSVJ2XR/L1212X09	12	12	120	19	12	0	0.2	VXGU09T2**L/R...	0.9
JSVJ2XR/L1616X09	16	16	120	19	16	0	0.2	VXGU09T2**L/R...	0.9
JSVJ2XR/L2020H09	20	20	100	19	20	0	0.2	VXGU09T2**L/R...	0.9

* 扭矩：推荐锁紧扭矩 (N·m) **RE：刀杆测量值与此刀片圆弧半径相符
注意：用右手的刀杆 (R) 装左手的刀片 (L)。用左手的刀杆 (L) 装右手的刀片 (R)。

备件

型号	锁紧螺钉	扳手
JSVJ2XR/L...	SR34-508	T-7F

MINIFORCE

JSVJXR/L

主偏角为 93° 且无偏置的螺钉锁紧式刀杆，用于 VXGU 刀片

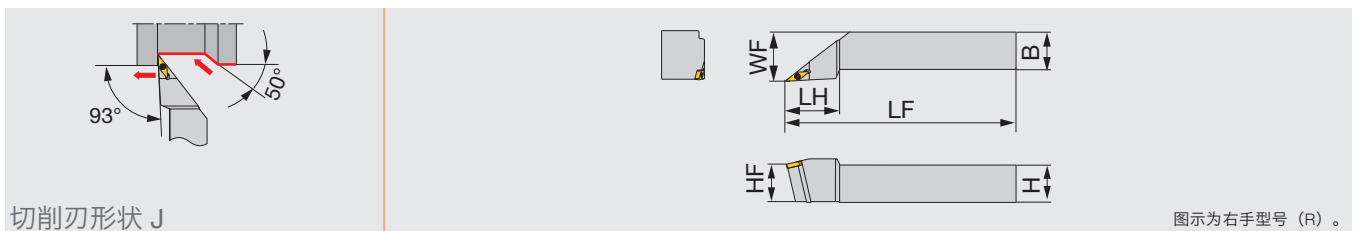

切削刃形状 J

图示为右手型号 (R)。

型号	H	B	LF	LH	HF	WF	RE**	刀片	扭矩*
JSVJXR/L2020K09	20	20	125	35	20	25	0.4	VXGU09T2**L/R...	0.9
JSVJXR/L2525M09	25	25	150	35	25	32	0.4	VXGU09T2**L/R...	0.9

* 扭矩：推荐锁紧扭矩 (N·m) **RE：刀杆测量值与此刀片圆弧半径相符
注意：用右手的刀杆 (R) 装左手的刀片 (L)。用左手的刀杆 (L) 装右手的刀片 (R)。

备件

型号	锁紧螺钉	扳手
JSVJXR/L...	SR34-508	T-7F

MINIFORCE

JPVJ2XR/L

主偏角为 93° 且无偏置的杠杆锁紧式刀杆，用于 VXGU 刀片

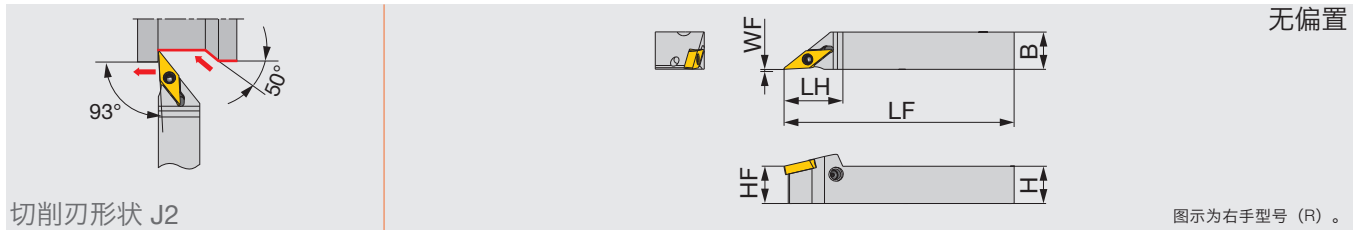

切削刃形状 J2

图示为右手型号 (R)。

型号	H	B	LF	LH	HF	WF	RE**	刀片	扭矩*
JPVJ2XR/L1010X09	10	10	120	19	10	0	0.2	VXGU09T2**L/R...	0.9
JPVJ2XR/L1212F09	12	12	85	19	12	0	0.2	VXGU09T2**L/R...	0.9
JPVJ2XR/L1212X09	12	12	120	19	12	0	0.2	VXGU09T2**L/R...	0.9
JPVJ2XR/L1616X09	16	16	120	19	16	0	0.2	VXGU09T2**L/R...	0.9

* 扭矩：推荐锁紧扭矩 (N·m) **RE：刀杆测量值与此刀片圆弧半径相符
注意：用右手的刀杆 (R) 装左手的刀片 (L)。用左手的刀杆 (L) 装右手的刀片 (R)。

备件

型号	杆	销	锁紧螺钉	扳手
JPVJ2XR/L...	SLLV-1	SL-PI-2	SR10400611	HW2.0/5RED

MINIFORCE

JSVJXR-F

主偏角为 93° 的螺钉锁紧式曲柄刀杆，用于 VXGU 刀片

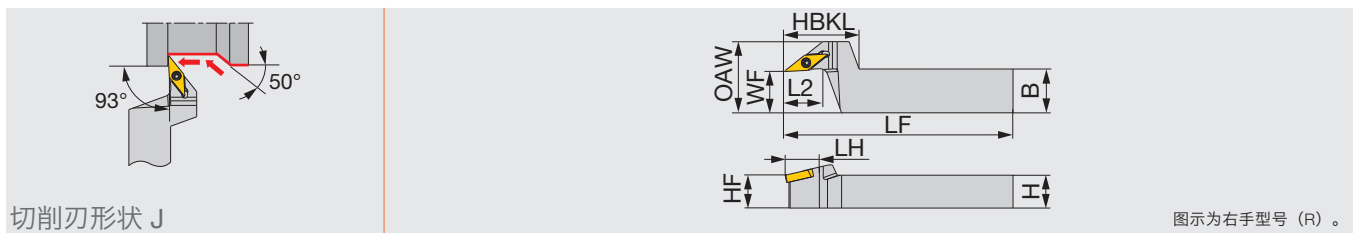

切削刃形状 J

图示为右手型号 (R)。

型号	H	B	LF	L2	HBKL	LH	HF	WF	OAW	RE**	刀片	扭矩*
JSVJXR1016X09-F15	10	16	120	12	27	19	10	15	26	0.2	VXGU09T2**L...	0.9
JSVJXR1216F09-F15	12	16	85	12	27	19	12	15	26	0.2	VXGU09T2**L...	0.9
JSVJXR1216X09-F15	12	16	120	12	27	19	12	15	26	0.2	VXGU09T2**L...	0.9
JSVJXR1620X09-F15	16	20	120	12	27	19	16	15	26	0.2	VXGU09T2**L...	0.9

* 扭矩：推荐锁紧扭矩 (N·m) **RE：刀杆测量值与此刀片圆弧半径相符
注意：使用右手的刀杆 (R) 安装左手的刀片 (L)。

备件

型号	锁紧螺钉	扳手
JSVJXR**-F15	SR34-508	T-7F

TUNG T^{URN} T^{URN} JET

JSVJ2XR/L-CHP

MINIF^{URN} T^{URN}

主偏角93°无偏头的螺钉锁紧式刀杆，用于VXGU刀片，带高压冷却喷嘴

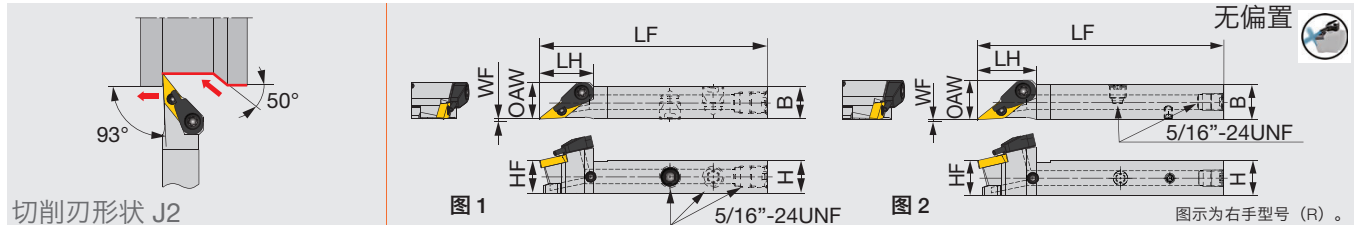

型号	H	B	LF	LH	HF	WF	OAW	RE**	刀片	扭矩*	图
JSVJ2XR/L1212F09-CHP	12	12	85	20	12	0	13.5	0.2	VXGU09T2**L/R...	0.9	1
JSVJ2XR1212X09-CHP	12	12	120	19.5	12	0	13.4	0.2	VXGU09T2**L...	0.9	2
JSVJ2XR1616X09-CHP	16	16	120	19.5	16	0	16	0.2	VXGU09T2**L...	0.9	2

* 扭矩：推荐锁紧扭矩 (N·m) **RE：刀杆测量值与此刀片圆弧半径相符
注意：用右手的刀杆 (R) 装左手的刀片 (L)。用左手的刀杆 (L) 装右手的刀片 (R)。

型号	锁紧螺钉	冷却单元	扳手
JSVJ2XR**F09-CHP	SR34-508	S-CU-CHP	T-7F

MINIF^{URN} T^{URN} JS-SVU^{URN}XL

主偏角为 93°螺钉锁紧式刀杆，用于 WXGU 刀片

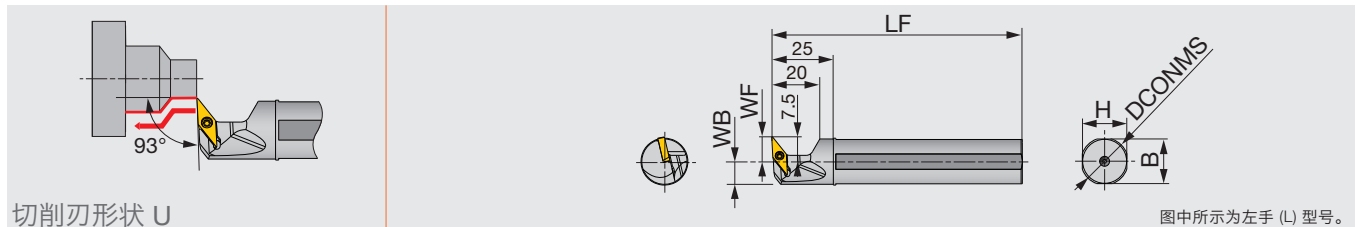

型号	DCONMS	WF	LF	H	B	WB	RE**	刀片	扭矩*
JS159F-SVU ^{URN} XL09	15.875	10	85	15	15	7.7	0.2	VXGU09T2**L...	0.9
JS16F-SVU ^{URN} XL09	16	10	85	15	15	7.7	0.2	VXGU09T2**L...	0.9
JS19G-SVU ^{URN} XL09	19.05	10	90	18	18	9.2	0.2	VXGU09T2**L...	0.9
JS19X-SVU ^{URN} XL09	19.05	10	120	18	18	9.2	0.2	VXGU09T2**L...	0.9
JS20G-SVU ^{URN} XL09	20	10	90	19	19	9.7	0.2	VXGU09T2**L...	0.9
JS20X-SVU ^{URN} XL09	20	10	120	19	19	9.7	0.2	VXGU09T2**L...	0.9
JS22X-SVU ^{URN} XL09	22	10	120	21	21	10.7	0.2	VXGU09T2**L...	0.9
JS25H-SVU ^{URN} XL09	25	10	100	24	24	12.2	0.2	VXGU09T2**L...	0.9
JS254X-SVU ^{URN} XL09	25.4	10	120	24	24	12.4	0.2	VXGU09T2**L...	0.9

* 扭矩：推荐锁紧扭矩 (N·m) **RE：刀杆测量值与此刀片圆弧半径相符
注意：使用左手的刀杆 (L) 来安装左手的刀片 (L)。

型号	锁紧螺钉	扳手
JS**-SVU ^{URN} XL09	SR34-508	T-7F

参考页： JSVJ2XR/L-CHP:冷却液软管的部件 → P.59 -

MINIFORCE

JSWL2XR/L

主偏角为 95° 且无偏置的螺钉锁紧式刀杆，用于 WXGU 刀片

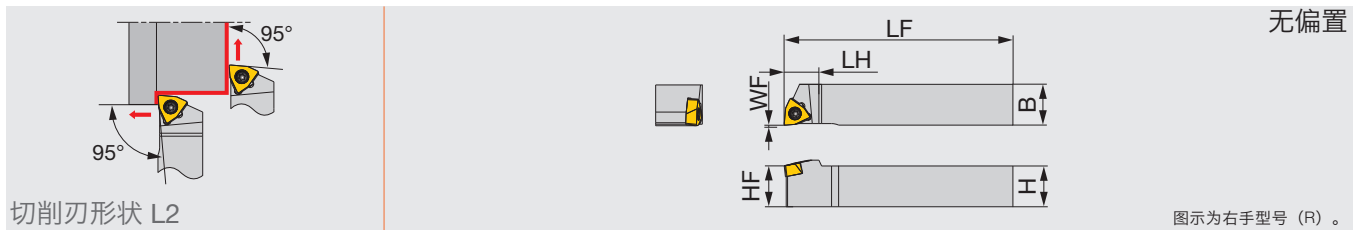

型号	H	B	LF	LH	HF	WF	RE**	刀片	扭矩*
JSWL2XR/L1010X04	10	10	120	11	10	0	0.2	WXGU0403**L/R...	0.9
JSWL2XR/L1212F04	12	12	85	11	12	0	0.2	WXGU0403**L/R...	0.9
JSWL2XR/L1212X04	12	12	120	11	12	0	0.2	WXGU0403**L/R...	0.9
JSWL2XR/L1616X04	16	16	120	13	16	0	0.2	WXGU0403**L/R...	0.9
JSWL2XR/L2020H04	20	20	100	13	20	0	0.2	WXGU0403**L/R...	0.9

* 扭矩：推荐锁紧扭矩 (N·m) **RE：刀杆测量值与此刀片圆弧半径相符
注意：用右手的刀杆 (R) 装左手的刀片 (L)。用左手的刀杆 (L) 装右手的刀片 (R)。

备件

型号	锁紧螺钉	扳手
JSWL2XR/L...	SR34-514	T-7F

MINIFORCE

JSWLXR/L

主偏角为 95° 且无偏置的螺钉锁紧式刀杆，用于 WXGU 刀片

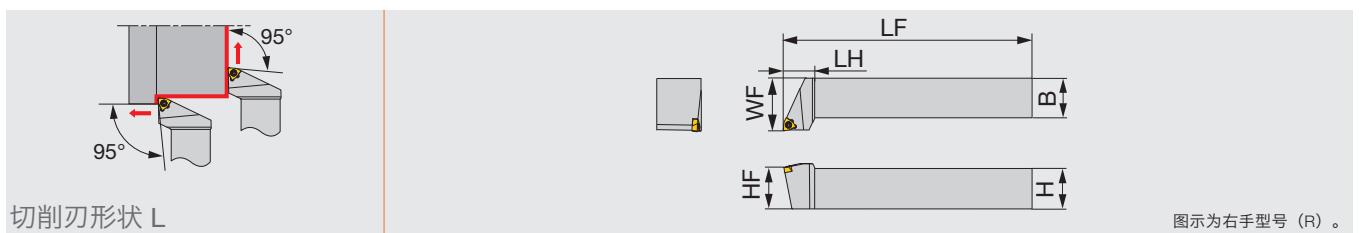

型号	H	B	LF	LH	HF	WF	RE**	刀片	扭矩*
JSWLXR/L2020K04	20	20	125	15	20	25	0.4	WXGU0403**L/R...	0.9
JSWLXR/L2525M04	25	25	150	19	25	32	0.4	WXGU0403**L/R...	0.9

* 扭矩：推荐锁紧扭矩 (N·m) **RE：刀杆测量值与此刀片圆弧半径相符
注意：用右手的刀杆 (R) 装左手的刀片 (L)。用左手的刀杆 (L) 装右手的刀片 (R)。

备件

型号	锁紧螺钉	扳手
JSWLXR/L...	SR34-514	T-7F

MINIFORCE JPWL2XR/L

主偏角为 95° 且无偏置的杠杆锁紧式刀杆，用于 WXGU 刀片

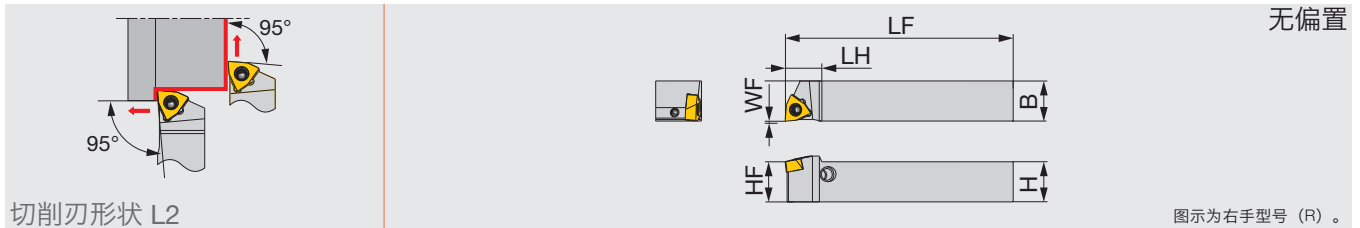

切削刃形状 L2

型号	H	B	LF	LH	HF	WF	RE**	刀片	扭矩*
JPWL2XR/L1010X04	10	10	120	11	10	0	0.2	WXGU0403**L/R...	0.9
JPWL2XR/L1212F04	12	12	85	11	12	0	0.2	WXGU0403**L/R...	0.9
JPWL2XR/L1212X04	12	12	120	11	12	0	0.2	WXGU0403**L/R...	0.9
JPWL2XR/L1616X04	16	16	120	13	16	0	0.2	WXGU0403**L/R...	0.9

* 扭矩：推荐锁紧扭矩 (N·m) **RE：刀杆测量值与此刀片圆弧半径相符
注意：用右手的刀杆 (R) 装左手的刀片 (L)。用左手的刀杆 (L) 装右手的刀片 (R)。

备件	型号	杆	销	锁紧螺钉	扳手
JPWL2XR/L...	SLLV-2	SL-PI-2	SR10400611	HW2.0/5RED	

MINIFORCE JSWLXR-F

主偏角为 95° 的螺钉锁紧式曲柄刀杆，用于 WXGU 刀片

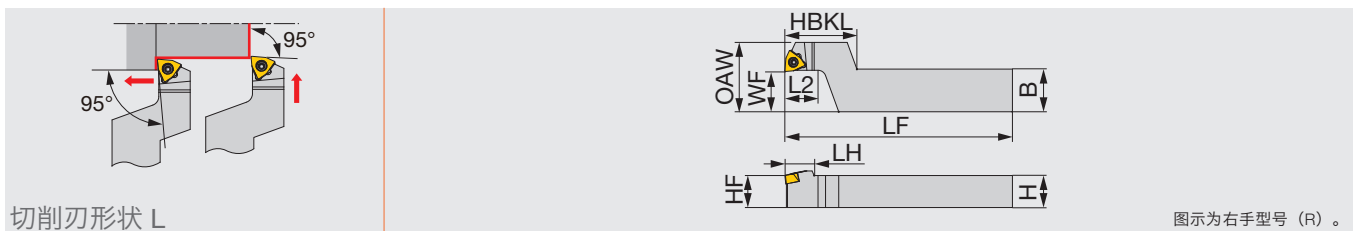

切削刃形状 L

型号	H	B	LF	L2	HBKL	LH	HF	WF	OAW	RE**	刀片	扭矩*
JSWLXR1016X04-F15	10	16	120	12	27	11	10	15	26	0.2	WXGU0403**L...	0.9
JSWLXR1216F04-F15	12	16	85	12	27	11	12	15	26	0.2	WXGU0403**L...	0.9
JSWLXR1216X04-F15	12	16	120	12	27	11	12	15	26	0.2	WXGU0403**L...	0.9
JSWLXR1620X04-F15	16	20	120	12	27	11	16	15	26	0.2	WXGU0403**L...	0.9

* 扭矩：推荐锁紧扭矩 (N·m) **RE：刀杆测量值与此刀片圆弧半径相符
注意：使用右手的刀杆 (R) 安装左手的刀片 (L)。

备件	型号	锁紧螺钉	扳手
JSWLXR**-F15	SR34-514	T-7F	

主偏角95°无偏头的螺钉锁紧式刀杆，用于WXGU刀片，带高压冷却

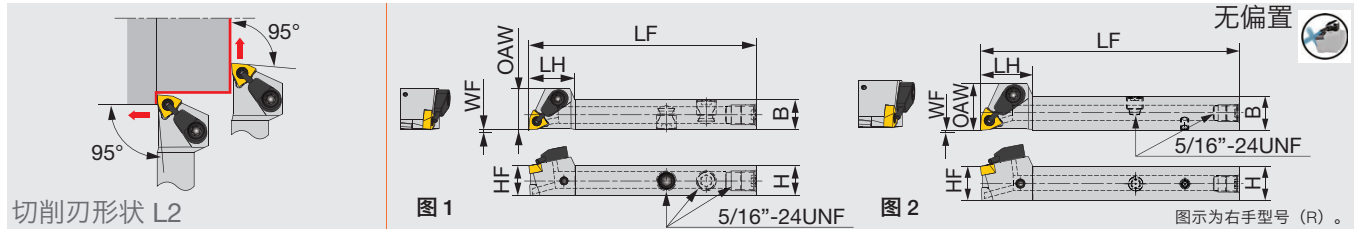

型号	H	B	LF	LH	HF	WF	OAW	RE**	刀片	扭矩*	图
JSWL2XR/L1212F04-CHP	12	12	85	18	12	0	16.5	0.2	WXGU0403**L/R...	0.9	1
JSWL2XR1212X04-CHP	12	12	120	18.5	12	0	16.5	0.2	WXGU0403**L...	0.9	2
JSWL2XR1616X04-CHP	16	16	120	18.5	16	0	16.5	0.2	WXGU0403**L...	0.9	2

* 扭矩：推荐锁紧扭矩 (N·m) **RE：刀杆测量值与此刀片圆弧半径相符
 注意：用右手的刀杆 (R) 装左手的刀片 (L)。用左手的刀杆 (L) 装右手的刀片 (R)。

备件

型号	锁紧螺钉	冷却单元	扳手
JSWL2XR**04-CHP	SR34-514	S-CU-CHP	T-7F

J-SERIES

JTCL2CR/L

95°主偏角，无偏移侧拉式刀杆，用于正80°菱形刀片

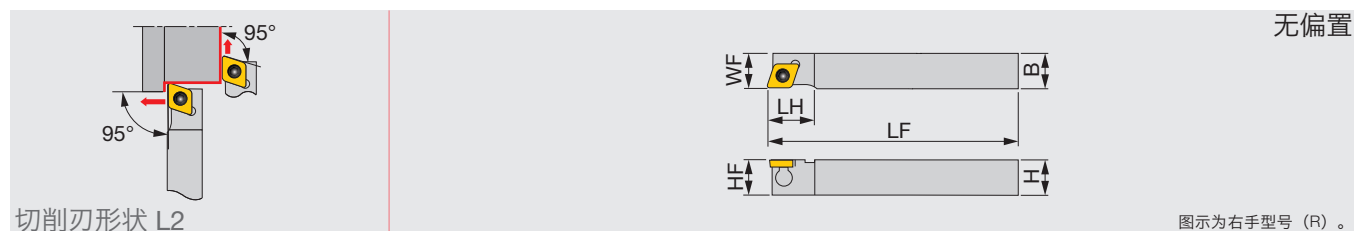

切削刃形状 L2

图示为右手型号 (R)。

型号	H	B	LF	LH	HF	WF	RE**	刀片	扭矩*
JTCL2CL0810K06	8	10	125	12	8	10	0.4	CC**0602...	0.9
JTCL2CR/L1010X06	10	10	120	12	10	10	0.2	CC**0602...	0.9
JTCL2CR/L1212F09	12	12	85	16	12	12	0.2	CC**09T3...	1.2
JTCL2CR/L1212X09	12	12	120	16	12	12	0.2	CC**09T3...	1.2
JTCL2CR/L1616X09	16	16	120	16	16	16	0.2	CC**09T3...	1.2
JTCL2CR1616M09	16	16	150	16	16	16	0.8	CC**09T3...	1.2

* 扭矩：用于锁紧的推荐扭矩 (N.m) **RE：标准圆角半径

备件

型号	压板	锁紧螺钉	扳手
JTCL2CR/L**06	JCP-2	JDS-3525	P-2F
JTCL2CR/L**09	JCP-3	JDS-5040	P-2.5F

J-SERIES

JSCL2CR/L

95°主偏角，无偏移螺钉锁紧式刀杆，用于正80°菱形刀片

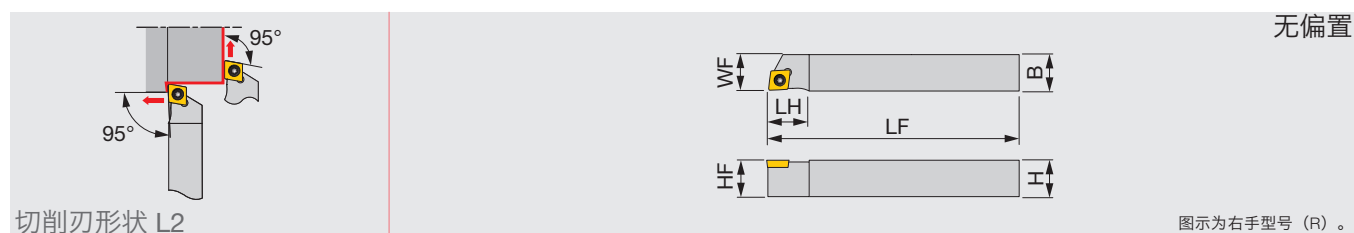

切削刃形状 L2

图示为右手型号 (R)。

型号	H	B	LF	LH	HF	WF	RE**	刀片	扭矩*
JSCL2CR/L1010X06	10	10	120	12	10	10	0.2	CC**0602...	1.2
JSCL2CR/L1212F06	12	12	85	12	12	12	0.2	CC**0602...	1.2
JSCL2CR/L1212X06	12	12	120	12	12	12	0.2	CC**0602...	1.2
JSCL2CR/L1212F09	12	12	85	16	12	12	0.2	CC**09T3...	1.2
JSCL2CR/L1212X09	12	12	120	16	12	12	0.2	CC**09T3...	1.2
JSCL2CR/L1616X09	16	16	120	16	16	16	0.2	CC**09T3...	1.2

* 扭矩：用于锁紧的推荐扭矩 (N.m) **RE：标准圆角半径

备件

型号	锁紧螺钉	扳手
JSCL2CR/L**06	CSTB-2.5	T-8F
JSCL2CR/L**09	CSTB-4SD	T-8F

J-SERIES

JSCLCR/L

95°主偏角，螺钉锁紧式刀杆，用于正80°菱形刀片

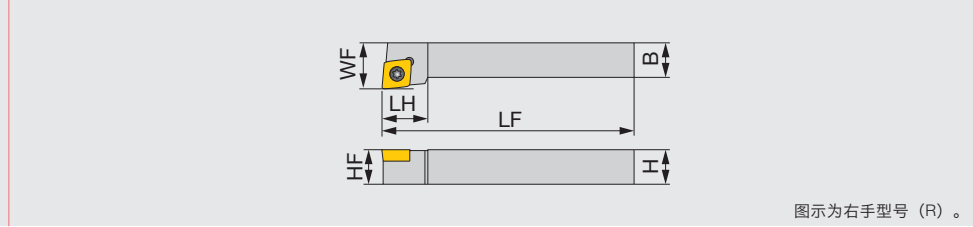
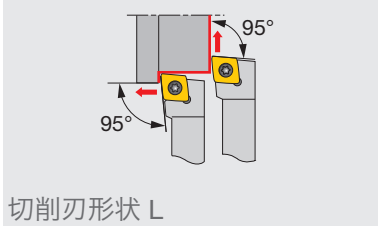

型号	H	B	LF	LH	HF	WF	RE**	刀片	扭矩*
JSCLCR/L0808H06	8	8	100	12	8	10	0.4	CC**0602...	1.2
JSCLCR/L1010H06	10	10	100	12	10	12	0.4	CC**0602...	1.2
JSCLCR/L1212H09	12	12	100	16	12	16	0.8	CC**09T3...	1.2
JSCLCR/L1616H09	16	16	100	16	16	20	0.8	CC**09T3...	1.2

* 扭矩：用于锁紧的推荐扭矩 (N.m) **RE：标准圆角半径

备件



型号	锁紧螺钉	扳手
JSCLCR/L**H06	CSTB-2.5	T-8F
JSCLCR/L**H09	CSTB-4SD	T-8F

J-SERIES

JSCLCR-F

95°主偏角，螺钉锁紧式台阶刀杆，用于正80°菱形刀片

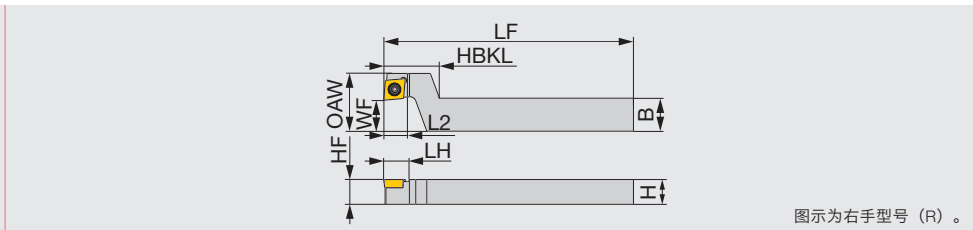
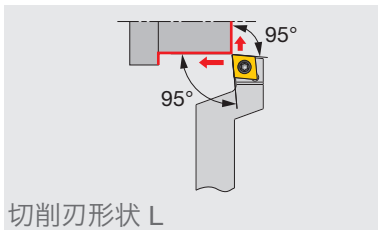

型号	H	B	LF	L2	HBKL	LH	HF	WF	OAW	RE**	刀片	扭矩*
JSCLCR1216F09-F15	12	16	85	12	27	12.5	12	15	28	0.2	CC**09T3...	1.2
JSCLCR1216X09-F15	12	16	120	12	27	12.5	12	15	28	0.2	CC**09T3...	1.2
JSCLCR1620X09-F15	16	20	120	12	27	12.5	16	15	28	0.2	CC**09T3...	1.2

* 扭矩：用于锁紧的推荐扭矩 (N.m) **RE：标准圆角半径

备件



型号	锁紧螺钉	扳手
JSCLCR**F15	CSTB-4SD	T-8F

J-SERIES JSCGCR/L

91°主偏角，螺钉锁紧式刀杆，用于正80°菱形刀片

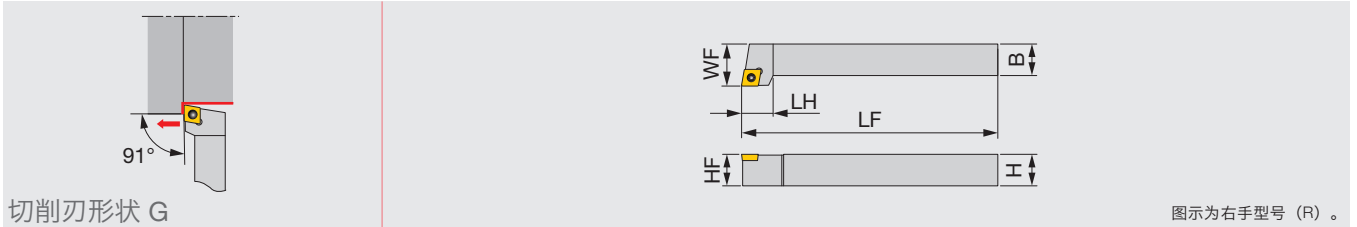

切削刃形状 G

图示为右手型号 (R)。

型号	H	B	LF	LH	HF	WF	RE**	刀片	扭矩*
JSCGCR/L1212H06	12	12	100	12	12	16	0.4	CC**0602...	1.2
JSCGCR/L1616H09	16	16	100	16	16	20	0.8	CC**09T3...	1.2

* 扭矩：用于锁紧的推荐扭矩 (N.m) **RE：标准圆角半径

备件

型号	锁紧螺钉	扳手
JSCGCR/L1212H06	CSTB-2.5	T-8F
JSCGCR/L1616H09	CSTB-4SD	T-8F

J-SERIES JTDJ2CR/L

93°主偏角，无偏移侧拉式刀杆，用于正55°菱形刀片

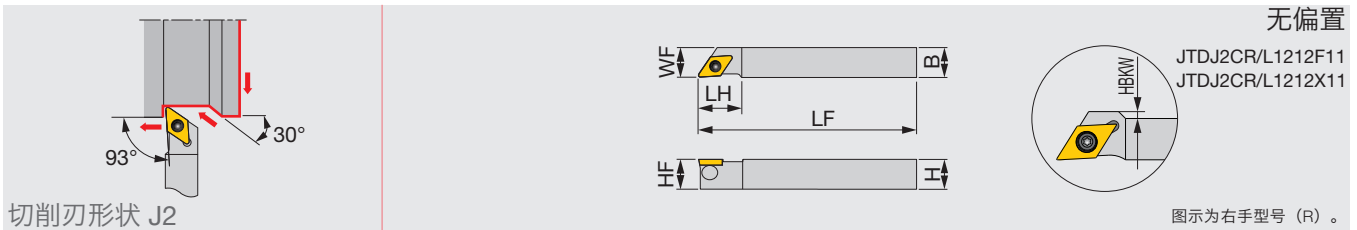

切削刃形状 J2

无偏置

JTDJ2CR/L1212F11
JTDJ2CR/L1212X11

图示为右手型号 (R)。

型号	H	B	LF	LH	HF	WF	HBKW	RE**	刀片	扭矩*
JTDJ2CR/L1010X07	10	10	120	14	10	10	-	0.2	DC**0702...	0.9
JTDJ2CR/L1212F07	12	12	85	14	12	12	-	0.2	DC**0702...	0.9
JTDJ2CR/L1212X07	12	12	120	14	12	12	-	0.2	DC**0702...	0.9
JTDJ2CR/L1212F11	12	12	85	20	12	12	2	0.2	DC**11T3...	1.2
JTDJ2CR/L1212X11	12	12	120	20	12	12	2	0.2	DC**11T3...	1.2
JTDJ2CR/L1616X11	16	16	120	20	16	16	-	0.2	DC**11T3...	1.2

* 扭矩：用于锁紧的推荐扭矩 (N.m) **RE：标准圆角半径

备件

型号	压板	锁紧螺钉	扳手
JTDJ2CR/L**07	JCP-2	JDS-3525	P-2F
JTDJ2CR/L**11	JCP-3	JDS-5040	P-2.5F

J-SERIES

JSDJ2CR/L

93°主偏角，无偏移螺钉锁紧式刀杆，用于正55°菱形刀片

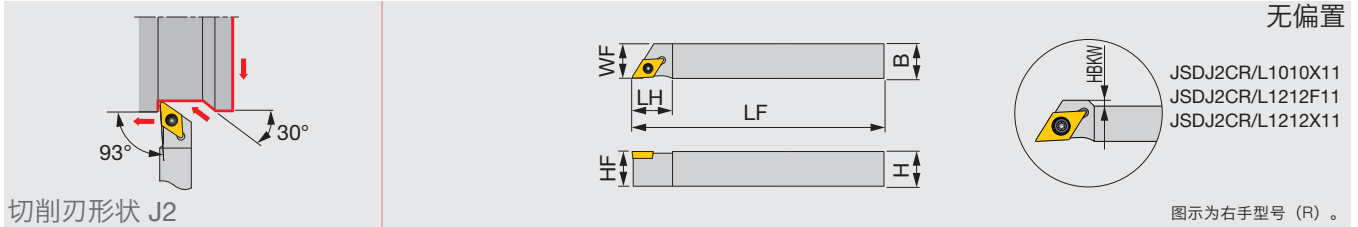

切削刃形状 J2

图示为右手型号 (R)。

型号	H	B	LF	LH	HF	WF	HBKW	RE**	刀片	扭矩*
JSDJ2CR/L0808F07	8	8	85	14	8	8	-	0.2	DC**0702...	1.2
JSDJ2CR/L1010X07	10	10	120	14	10	10	-	0.2	DC**0702...	1.2
JSDJ2CR/L1010X11	10	10	120	20	10	10	4	0.2	DC**11T3...	1.2
JSDJ2CR/L1212F07	12	12	85	14	12	12	-	0.2	DC**0702...	1.2
JSDJ2CR/L1212F11	12	12	85	20	12	12	2	0.2	DC**11T3...	1.2
JSDJ2CR/L1212X07	12	12	120	14	12	12	-	0.2	DC**0702...	1.2
JSDJ2CR/L1212X11	12	12	120	20	12	12	2	0.2	DC**11T3...	1.2
JSDJ2CR/L1616X11	16	16	120	20	16	16	-	0.2	DC**11T3...	1.2

* 扭矩：用于锁紧的推荐扭矩 (N.m) **RE：标准圆角半径

备件

型号	锁紧螺钉	扳手
JSDJ2CR/L**07	CSTB-2.5	T-8F
JSDJ2CR/L**11	CSTB-4SD	T-8F

J-SERIES

JSDJCR-F

93°主偏角，螺钉锁紧式台阶刀杆，用于正55°菱形刀片

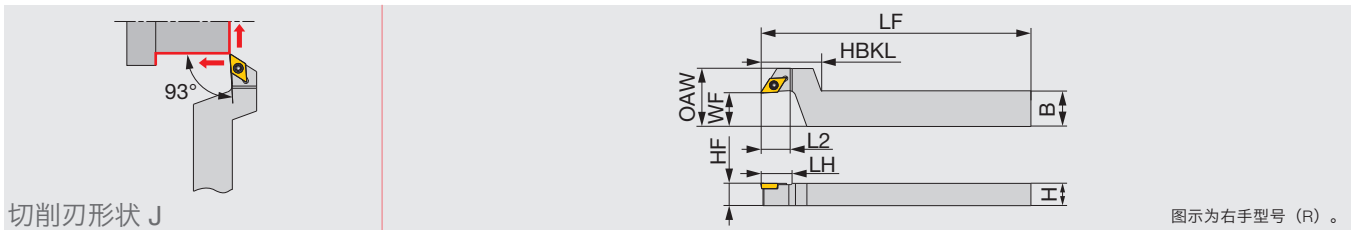

切削刃形状 J

图示为右手型号 (R)。

型号	H	B	LF	L2	HBKL	LH	HF	WF	OAW	RE**	刀片	扭矩*
JSDJCR1016X07-F15	10	16	120	12.5	27	14	10	15	26	0.2	DC**0702...	1.2
JSDJCR1216F07-F15	12	16	85	12.5	27	14	12	15	26	0.2	DC**0702...	1.2
JSDJCR1216X07-F15	12	16	120	12.5	27	14	12	15	26	0.2	DC**0702...	1.2
JSDJCR1216F11-F15	12	16	85	12.5	27	20	12	15	28	0.2	DC**11T3...	1.2
JSDJCR1216X11-F15	12	16	120	12.5	27	20	12	15	28	0.2	DC**11T3...	1.2
JSDJCR1620X11-F15	16	20	120	12.5	27	20	16	15	28	0.2	DC**11T3...	1.2

* 扭矩：用于锁紧的推荐扭矩 (N.m) **RE：标准圆角半径

备件

型号	锁紧螺钉	扳手
JSDJCR**07-F15	CSTB-2.5	T-8F
JSDJCR**11-F15	CSTB-4SD	T-8F

TUNG T^{URN} JET JSDJ2CR/L-CHP

J-SERIES

93°主偏角，无偏移螺钉锁紧式刀杆，用于正55°菱形刀片
带有高压冷却

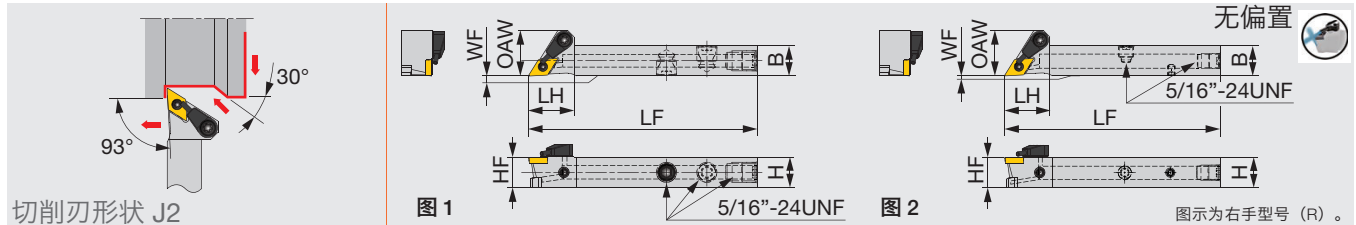

型号	H	B	LF	LH	HF	WF	OAW	RE**	刀片	扭矩*	图
JSDJ2CR/L1212F07-CHP	12	12	85	18	12	0	18	0.2	DC**0702...	0.9	1
JSDJ2CR/L1212F11-CHP	12	12	85	19	12	0	20.5	0.2	DC**11T3...	0.9	1
JSDJ2CR1212X11-CHP	12	12	120	19	12	0	20.5	0.2	DC**11T3...	1.2	2
JSDJ2CR1616X11-CHP	16	16	120	19	16	0	20.5	0.2	DC**11T3...	1.2	2

* 扭矩：用于锁紧的推荐扭矩 (N.m) **RE：标准圆角半径

备件

型号	锁紧螺钉	冷却单元	扳手	冷却孔螺纹塞子	扳手	DirectJet塞子	扳手
JSDJ2CR/L1212F07-CHP	CSTB-2.5	S-CU-CHP	T-8F	-	-	-	-
JSDJ2CR/L1212F11-CHP	CSTB-4SD	S-CU-CHP	T-8F	-	-	-	-
JSDJ2CR**11-CHP	CSTB-4SD	S-CU-CHP	T-8F	SR5/16UNFTL360	P-4	SSHM4-6-TB	P-2

J-SERIES JSDJCR/L

93°主偏角，螺钉锁紧式刀杆，用于正55°菱形刀片

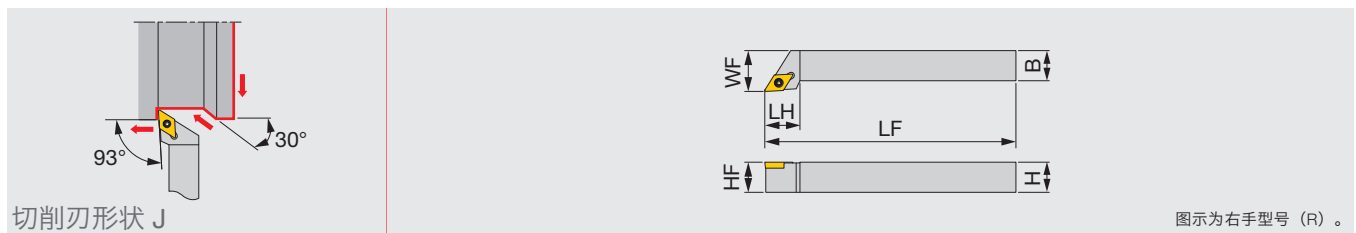

型号	H	B	LF	LH	HF	WF	RE**	刀片	扭矩*
JSDJCR/L0808H07	8	8	100	14	8	10	0.4	DC**0702...	1.2
JSDJCR/L1010H11	10	10	100	18	10	12	0.8	DC**11T3...	1.2
JSDJCR/L1212H07	12	12	100	14	12	16	0.4	DC**0702...	1.2
JSDJCR/L1212H11	12	12	100	18	12	16	0.8	DC**11T3...	1.2
JSDJCR/L1616H11	16	16	100	18	16	20	0.8	DC**11T3...	1.2

* 扭矩：用于锁紧的推荐扭矩 (N.m) **RE：标准圆角半径

备件

型号	锁紧螺钉	扳手
JSDJC**H07	CSTB-2.5	T-8F
JSDJC**H11	CSTB-4SD	T-8F

J-SERIES

JSDNCN

主偏角62.5°螺钉锁紧式刀杆，用于正55°的菱形刀片

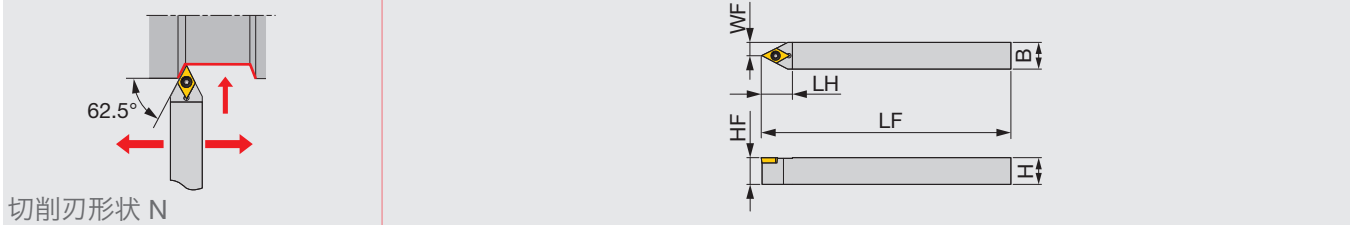

切削刃形状 N

型号	H	B	LF	LH	HF	WF	RE**	刀片	扭矩*
JSDNCN1010X07	10	10	120	15	10	5	0.2	DC**0702...	1.2
JSDNCN1010X11	10	10	120	21	10	5	0.2	DC**11T3...	1.2
JSDNCN1212F07	12	12	85	15	12	6	0.2	DC**0702...	1.2
JSDNCN1212X07	12	12	120	15	12	6	0.2	DC**0702...	1.2
JSDNCN1212F11	12	12	85	21	12	6	0.2	DC**11T3...	1.2
JSDNCN1212X11	12	12	120	21	12	6	0.2	DC**11T3...	1.2
JSDNCN1616X11	16	16	120	21	16	8	0.2	DC**11T3...	1.2

* 扭矩：用于锁紧的推荐扭矩 (N.m) **RE：标准圆角半径

备件

型号	锁紧螺钉	扳手
JSDNCN**07	CSTB-2.5	T-8F
JSDNCN**11	CSTB-4SD	T-8F

J-SERIES

JSDN3CR/L

主偏角62.5°螺钉锁紧式刀杆（N3型），用于正55°的菱形刀片

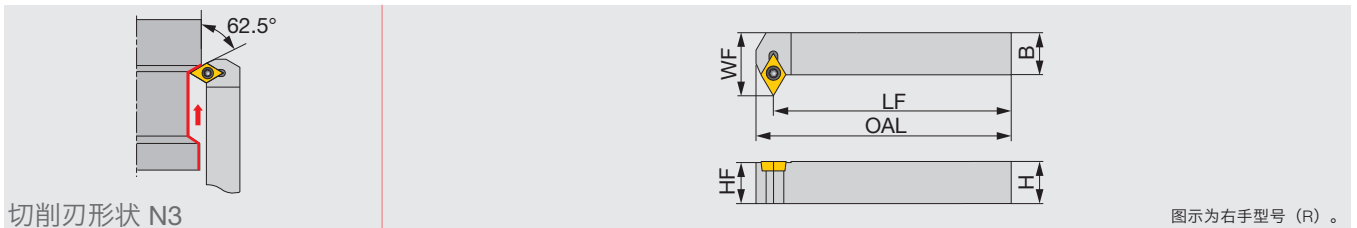

切削刃形状 N3

图示为右手型号 (R)。

型号	H	B	OAL	LF	HF	WF	RE**	刀片	扭矩*
JSDN3CR1212H07	12	12	105	100	12	18	0.4	DC**0702...	1.2
JSDN3CR1616H11	16	16	107	100	16	25	0.8	DC**11T3...	1.2

* 扭矩：用于锁紧的推荐扭矩 (N.m) **RE：标准圆角半径

备件

型号	锁紧螺钉	扳手
JSDN3CR1212H07	CSTB-2.5	T-8F
JSDN3CR1616H11	CSTB-4SD	T-8F

J-SERIES

JSDFCR/L

主偏角91°螺钉锁紧式刀杆，用于正55°的菱形刀片

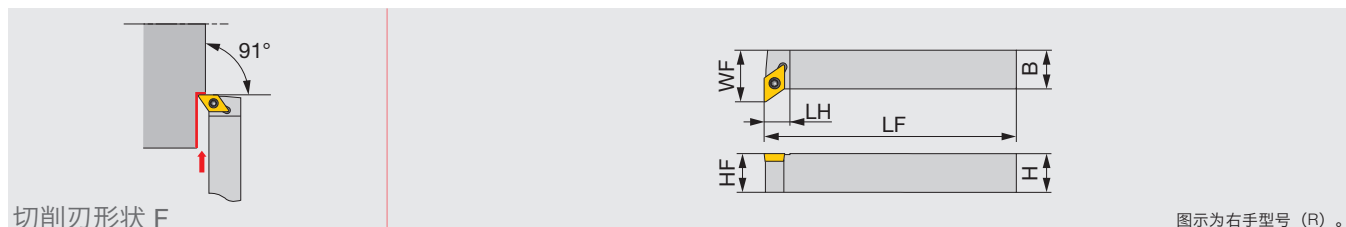

型号	H	B	LF	LH	HF	WF	RE**	刀片	扭矩*
JSDFCR/L1212H07	12	12	100	8	12	16	0.4	DC**0702...	1.2
JSDFCR/L1616H11	16	16	100	10.5	16	22	0.8	DC**11T3...	1.2

* 扭矩：用于锁紧的推荐扭矩 (N.m) **RE：标准圆角半径

备件

型号	锁紧螺钉	扳手
JSDFCR/L1212H07	CSTB-2.5	T-8F
JSDFCR/L1616H11	CSTB-4SD	T-8F

J-SERIES

JS-SDUCL

93°主偏角，螺钉锁紧式刀杆，用于正55°菱形刀片

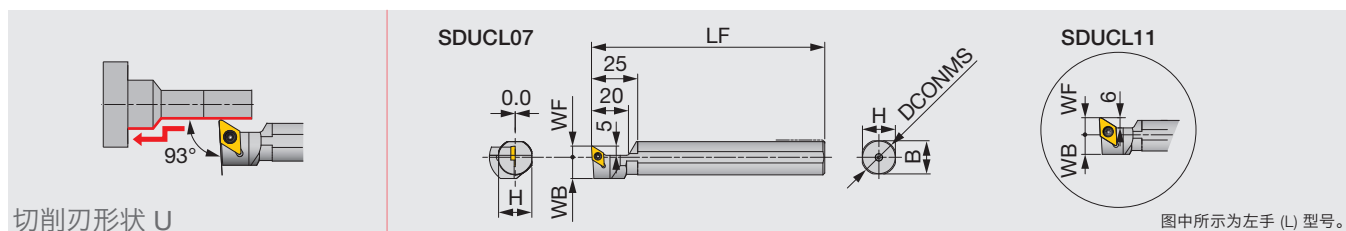

型号	DCONMS	WF	LF	H	B	WB	RE**	刀片	扭矩*
JS19K-SDUCL07	19.05	6	125	18	18	11.5	0.4	DC**0702...	1.2
JS20K-SDUCL07	20	6	125	19	19	11.5	0.4	DC**0702...	1.2
JS22K-SDUCL07	22	6	125	21	21	11.5	0.4	DC**0702...	1.2
JS19K-SDUCL11	19.05	10	125	18	18	11.5	0.8	DC**11T3...	1.2
JS20K-SDUCL11	20	10	125	19	19	11.5	0.8	DC**11T3...	1.2
JS22K-SDUCL11	22	11	125	21	21	11.5	0.8	DC**11T3...	1.2
JS25K-SDUCL11	25.4	12	125	24	24	12.7	0.8	DC**11T3...	1.2

* 扭矩：用于锁紧的推荐扭矩 (N.m) **RE：标准圆角半径

备件

型号	锁紧螺钉	扳手
JS**K-SDUCL07	CSTB-2.5	T-8F
JS**K-SDUCL11	CSTB-4SD	T-8F

J-SERIES

JTTACR/L

91°主偏角，无偏移侧拉式刀杆，用于正60°三角刀片

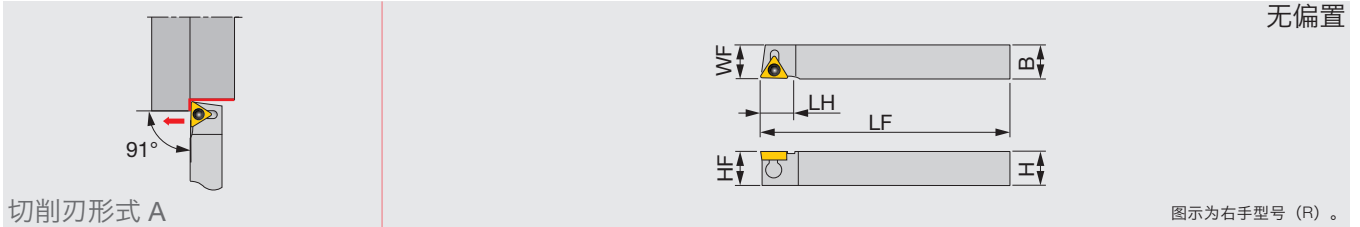

切削刃形式 A

图示为右手型号 (R)。

型号	H	B	LF	LH	HF	WF	RE**	刀片	扭矩*
JTTACL0810K08	8	10	125	10	8	10	0.2	TC**0802...	0.9
JTTACR/L1212M11	12	12	150	12	12	12	0.4	TC**1102...	0.9
JTTACR/L1616M11	16	16	150	12	16	16	0.4	TC**1102...	0.9

* 扭矩：用于锁紧的推荐扭矩 (N.m) **RE：标准圆角半径

备件

型号	压板	锁紧螺钉	扳手
JTTACL0810K08	JCP-1	JDS-3525	P-2F
JTTACR/L**M11	JCP-2	JDS-3525	P-2F

J-SERIES

JSTACR/L

91°主偏角，螺钉锁紧式刀杆，用于正60°三角刀片

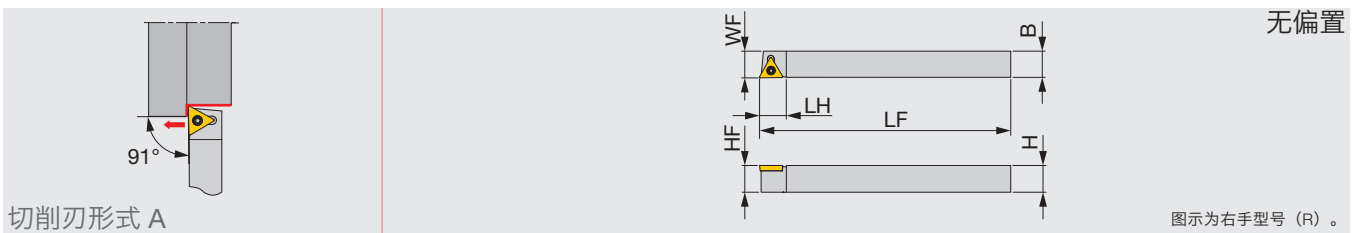

切削刃形式 A

图示为右手型号 (R)。

型号	H	B	LF	LH	HF	WF	RE**	刀片	扭矩*
JSTACR/L0808K08	8	8	125	10	8	8	0.2	TC**0802...	0.6
JSTACR/L1010K08	10	10	125	10	10	10	0.2	TC**0802...	0.6
JSTACR/L1212K11	12	12	125	12	12	12	0.4	TC**1102...	1.2
JSTACR/L1616H11	16	16	100	12	16	16	0.4	TC**1102...	1.2

* 扭矩：用于锁紧的推荐扭矩 (N.m) **RE：标准圆角半径

备件

型号	锁紧螺钉	扳手
JSTACR/L**K08	CSTB-2L	T-6F
JSTACR/L**11	CSTB-2.5	T-8F

J-SERIES

JSVJ2BR/L

93°主偏角，无偏移螺钉锁紧式刀杆，用于正35°菱形刀片

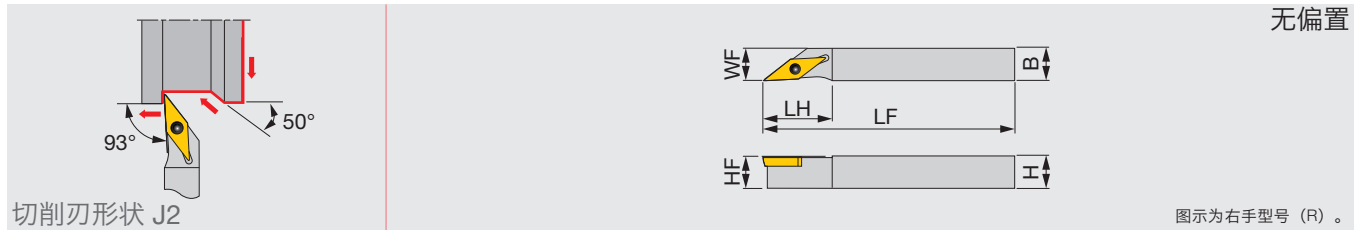

型号	H	B	LF	LH	HF	WF	RE**	刀片	扭矩*
JSVJ2BR/L1010X11	10	10	120	21	10	10	0.2	VB**1103...	1.2
JSVJ2BR/L1212F11	12	12	85	21	12	12	0.2	VB**1103...	1.2
JSVJ2BR/L1212X11	12	12	120	21	12	12	0.2	VB**1103...	1.2
JSVJ2BR/L1616X11	16	16	120	21	16	16	0.2	VB**1103...	1.2

* 扭矩：用于锁紧的推荐扭矩 (N.m) **RE：标准圆角半径

备件

型号	锁紧螺钉	扳手
JSVJ2BR/L...	CSTB-2.5	T-8F

J-SERIES

JSVJBR/L

93°主偏角，螺钉锁紧式刀杆，用于正35°菱形刀片

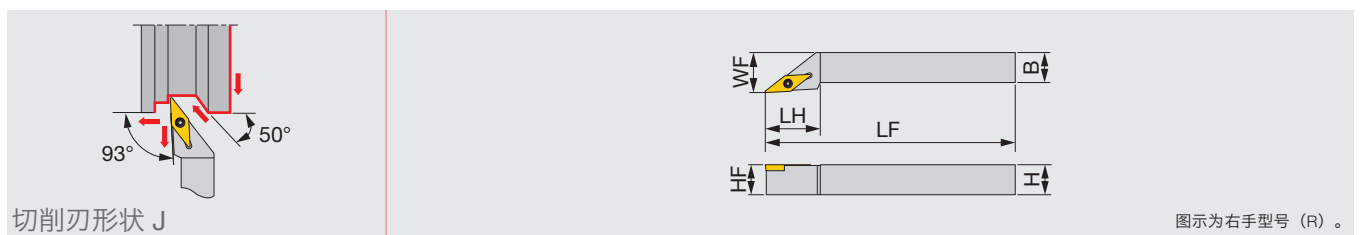

型号	H	B	LF	LH	HF	WF	RE**	刀片	扭矩*
JSVJBR/L1010H11	10	10	100	20	10	12	0.4	VB**1103...	1.2
JSVJBR/L1212H11	12	12	100	22	12	16	0.4	VB**1103...	1.2
JSVJBR/L1616H11	16	16	100	22	16	20	0.4	VB**1103...	1.2

* 扭矩：用于锁紧的推荐扭矩 (N.m) **RE：标准圆角半径

备件

型号	锁紧螺钉	扳手
JSVJBR/L...	CSTB-2.5	T-8F

J-SERIES

JSVJBR-F

93°主偏角，螺钉锁紧式台阶刀杆，用于正35°菱形刀片

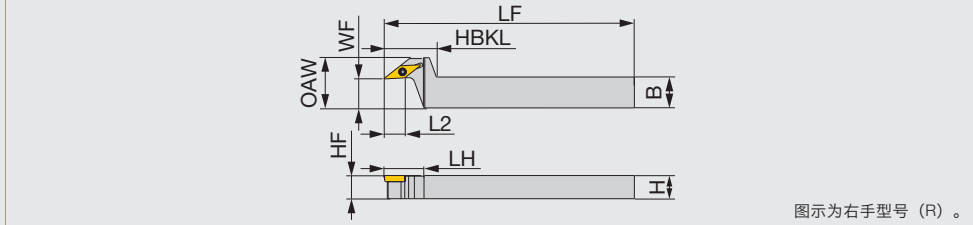
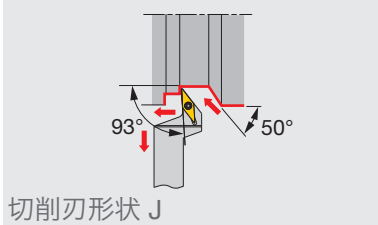

型号	H	B	LF	L2	HBKL	LH	HF	WF	OAW	RE**	刀片	扭矩*
JSVJBR1216F11-F15	12	16	85	12.6	27	21	12	15	26	0.2	VB**1103...	1.2
JSVJBR1216X11-F15	12	16	120	12.6	27	21	12	15	26	0.2	VB**1103...	1.2
JSVJBR1620X11-F15	16	20	120	12.6	27	21	16	15	26	0.2	VB**1103...	1.2

* 扭矩：用于锁紧的推荐扭矩 (N.m) **RE：标准圆角半径

备件

型号	锁紧螺钉	扳手
JSVJBR**F15	CSTB-2.5	T-8F

TUNG T^{URN}JET

JSVJ2BR/L-CHP

J-SERIES

93°主偏角，无偏移螺钉锁紧式刀杆，用于正35°菱形刀片
带有高压冷却

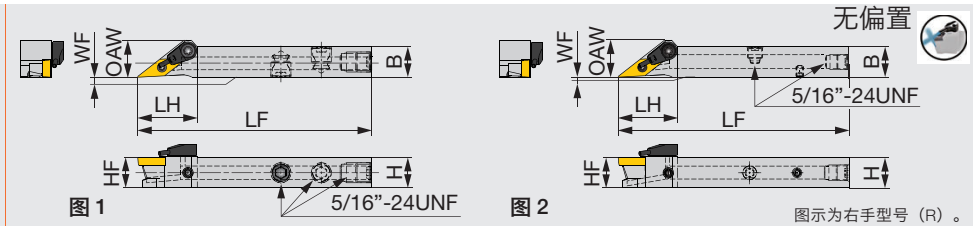
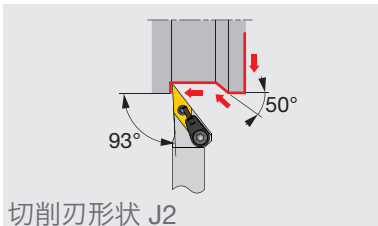

型号	H	B	LF	LH	HF	WF	OAW	RE**	刀片	扭矩*	图
JSVJ2BR/L1212F11-CHP	12	12	85	23.6	12	0	14.7	0.2	VB**1103...	1.2	1
JSVJ2BR/L1212X11-CHP	12	12	120	23.6	12	0	14.7	0.2	VB**1103...	1.2	2
JSVJ2BR/L1616X11-CHP	16	16	120	23.6	16	0	16	0.2	VB**1103...	1.2	2

* 扭矩：用于锁紧的推荐扭矩 (N.m) **RE：标准圆角半径

备件

型号	锁紧螺钉	冷却单元	扳手	冷却孔螺纹塞子	扳手	DirectJet塞子	扳手
JSVJ2BR/L1212F11-CHP	CSTB-2.5	S-CU-CHP	T-8F	-	-	-	-
JSVJ2B**11-CHP	CSTB-2.5	S-CU-CHP	T-8F	SR5/16UNFTL360	P-4	SSHM4-6-TB	P-2

参考页： JSVJ2BR/L-CHP: 冷却液软管的部件 → P.59 -

J-SERIES

JSVABR/L

91°主偏角，无偏移螺钉锁紧式刀杆，用于正35°菱形刀片

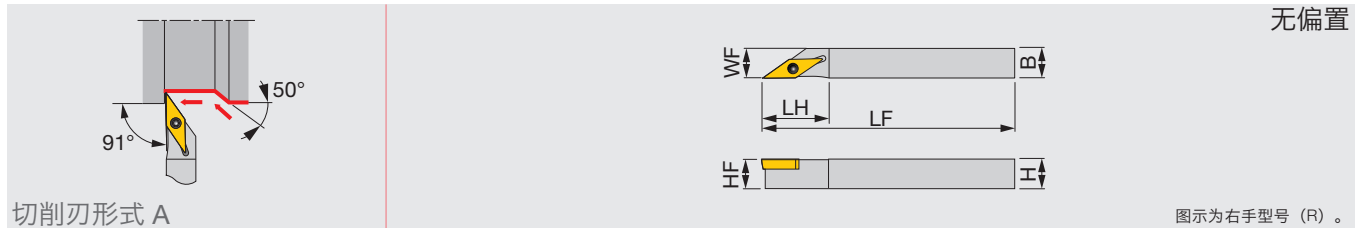

切削刃形式 A

图示为右手型号 (R)。

型号	H	B	LF	LH	HF	WF	RE**	刀片	扭矩*
JSVABR/L1010K11	10	10	125	21	10	10	0.2	VB**1103...	1.2
JSVABL1212K11	12	12	125	21	12	12	0.2	VB**1103...	1.2

* 扭矩：用于锁紧的推荐扭矩 (N.m) **RE：标准圆角半径

备件

型号	锁紧螺钉	扳手
JSVABR/L...	CSTB-2.5	T-8F

J-SERIES

JSVNBN

主偏角72.5°螺钉锁紧式刀杆，用于正35°的菱形刀片

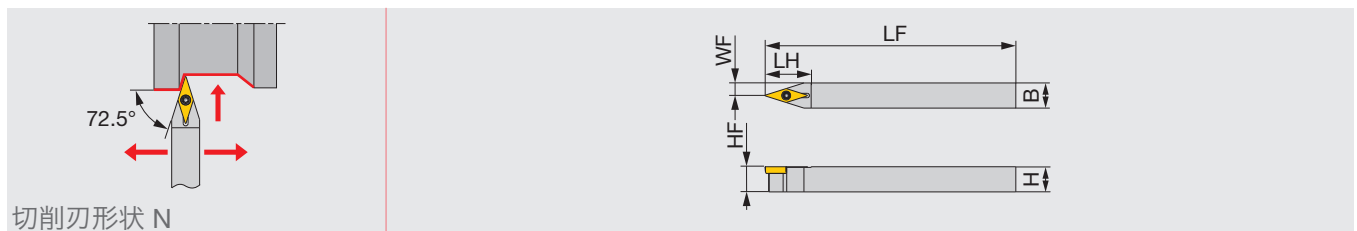

切削刃形状 N

型号	H	B	LF	LH	HF	WF	RE**	刀片	扭矩*
JSVNBN1010X11	10	10	120	22	10	5	0.2	VB**1103...	1.2
JSVNBN1212F11	12	12	85	22	12	6	0.2	VB**1103...	1.2
JSVNBN1212X11	12	12	120	22	12	6	0.2	VB**1103...	1.2
JSVNBN1616X11	16	16	120	22	16	8	0.2	VB**1103...	1.2

* 扭矩：用于锁紧的推荐扭矩 (N.m) **RE：标准圆角半径

备件

型号	锁紧螺钉	扳手
JSVNBN...	CSTB-2.5	T-8F

J-SERIES

JSVL2PR/L

95°主偏角，无偏移螺钉锁紧式刀杆，用于正35°菱形刀片

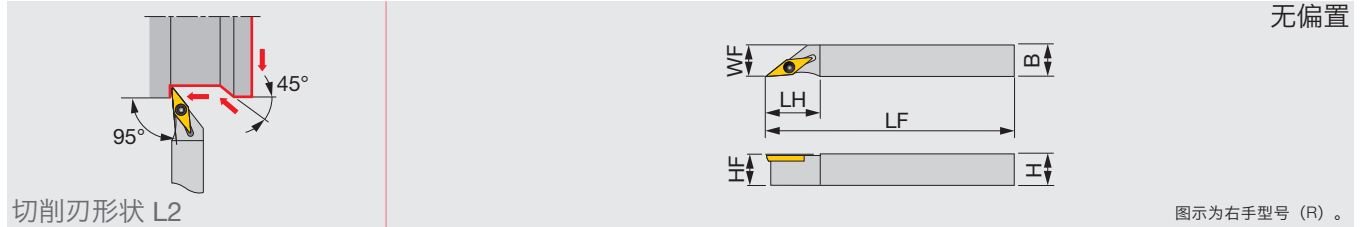

型号	H	B	LF	LH	HF	WF	RE**	刀片	扭矩*
JSVL2PR/L1010X08	10	10	120	16	10	10	0.2	VP**0802...	0.6
JSVL2PR/L1010K08	10	10	125	16	10	10	0.2	VP**0802...	0.6
JSVL2PR/L1212F08	12	12	85	16	12	12	0.2	VP**0802...	0.6
JSVL2PR/L1212F11	12	12	85	21	12	12	0.2	VP**1103...	1.2
JSVL2PR/L1212X08	12	12	120	16	12	12	0.2	VP**0802...	0.6
JSVL2PR/L1212X11	12	12	120	21	12	12	0.2	VP**1103...	1.2
JSVL2PR/L1212K08	12	12	125	16	12	12	0.2	VP**0802...	0.6
JSVL2PR/L1616X08	16	16	120	16	16	16	0.2	VP**0802...	0.6
JSVL2PL1616K08	16	16	125	16	16	16	0.2	VP**0802...	0.6
JSVL2PR/L1616X11	16	16	120	21	16	16	0.2	VP**1103...	1.2

* 扭矩：用于锁紧的推荐扭矩 (N.m) **RE：标准圆角半径

备件



型号	锁紧螺钉	扳手
JSVL2PR/L**08	CSTB-2L	T-6F
JSVL2PR/L**11	CSTB-2.5	T-8F

J-SERIES

JSVP2PR/L

117.5°主偏角，无偏移螺钉锁紧式刀杆，用于正35°菱形刀片

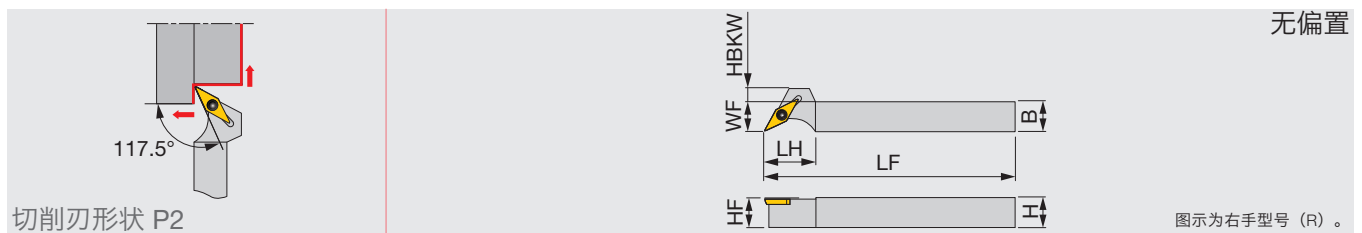

型号	H	B	LF	LH	HF	WF	HBKW	RE**	刀片	扭矩*
JSVP2PR/L1010K08	10	10	125	16	10	10	4	0.2	VP**0802...	0.6
JSVP2PR/L1010K11	10	10	125	20	10	10	8	0.2	VP**1103...	1.2
JSVP2PR/L1212K08	12	12	125	16	12	12	2	0.2	VP**0802...	0.6
JSVP2PR/L1212K11	12	12	125	20	12	12	6	0.2	VP**1103...	1.2
JSVP2PR/L1616K08	16	16	125	16	16	16	2	0.2	VP**0802...	0.6
JSVP2PR/L1616K11	16	16	125	20	16	16	6	0.2	VP**1103...	1.2

* 扭矩：用于锁紧的推荐扭矩 (N.m) **RE：标准圆角半径

备件



型号	锁紧螺钉	扳手
JSVP2PR/L**08	CSTB-2L	T-6F
JSVP2PR/L**11	CSTB-2.5	T-8F

J-SERIES

JTTANR/L

91°主偏角，无偏移侧拉式刀杆，用于负60°三角刀片

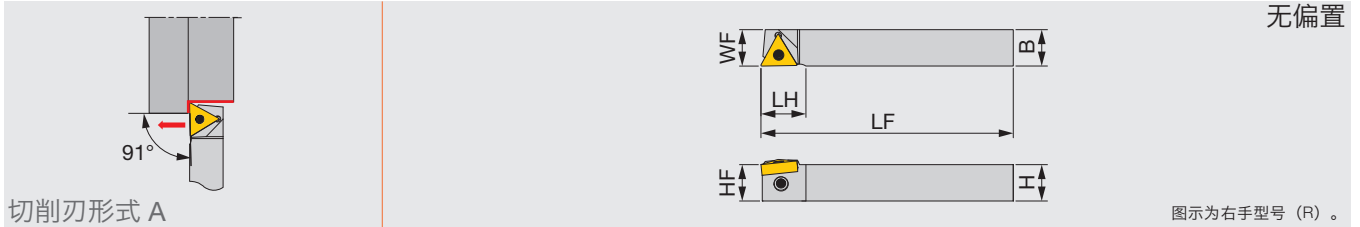

型号	H	B	LF	LH	HF	WF	RE**	刀片	扭矩*
JTTANR/L1216K16	12	16	125	19.8	12	16	0.4	TN**1604...	1.2
JTTANR/L1616K16	16	16	125	19.8	16	16	0.4	TN**1604...	1.2

* 扭矩：用于锁紧的推荐扭矩 (N.m) **RE：标准圆角半径

备件

型号	压板	锁紧螺钉	扳手
JTTANR/L...	JCP-3N	JDS-5040	P-2.5F

J-SERIES

JTTLNR/L

95°主偏角，无偏移侧拉式刀杆，用于负60°三角刀片

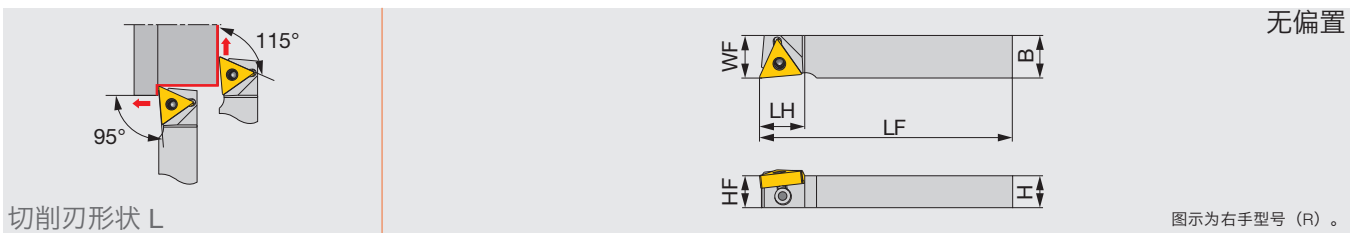

型号	H	B	LF	LH	HF	WF	RE**	刀片	扭矩*
JTTLNR/L1216F16	12	16	85	17	12	16	0.4	TN**1604...	1
JTTLNR/L1216X16	12	16	120	17	12	16	0.4	TN**1604...	1
JTTLNR/L1616X16	16	16	120	17	16	16	0.4	TN**1604...	1

* 扭矩：用于锁紧的推荐扭矩 (N.m) **RE：标准圆角半径

备件

型号	压板	锁紧螺钉	扳手
JTTLNR/L...	JCP-3N	JDS-5040	P-2.5F

PTL2NR/L

95°主偏角，无偏移的杠杆锁紧式刀杆，用于负60°的三角形刀片

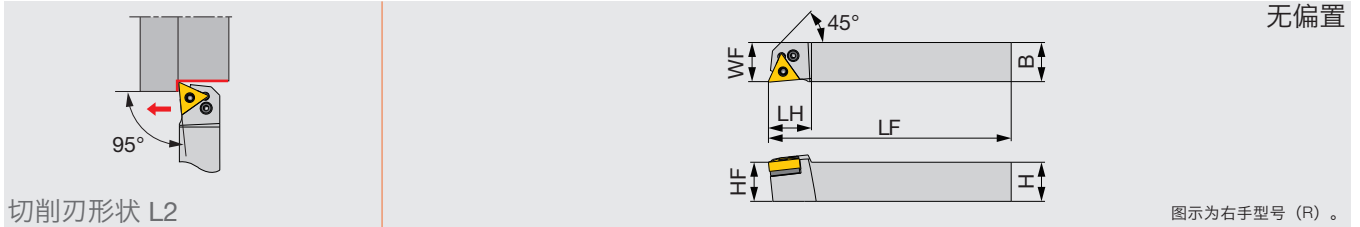

切削刃形状 L2

图示为右手型号 (R)。

型号	H	B	LF	LH	HF	WF	RE**	刀片	扭矩*
PTL2NR/L2020H16	20	20	100	22	20	20	0.4	TN**1604...	2

* 扭矩：用于锁紧的推荐扭矩 (N.m) **RE：标准圆角半径

备件

型号	垫片	锁紧螺钉	杆	弹簧销	扳手
PTL2NR/L...	LST317 D30	LCS3	P-2.5	LSP3	LCL3

J-SERIES

JSTBR/L

背车用螺钉锁紧刀杆

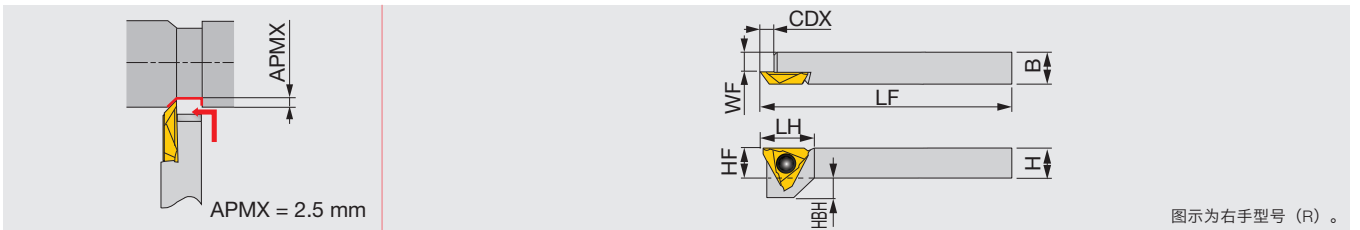

型号	H	B	LF	LH	CDX	HF	WF	HBH	刀片	扭矩*
JSTBR/L1010X3	10	10	120	15	5	10	6	5	JTBR/L3...	1.2
JSTBL1010K3	10	10	125	15	5	10	6	5	JTBR/L3...	1.2
JSTBR/L1212F3	12	12	85	15	5	12	8	3	JTBR/L3...	1.2
JSTBR/L1212X3	12	12	120	15	5	12	8	3	JTBR/L3...	1.2
JSTBR/L1616X3	16	16	120	15	5	16	12	-	JTBR/L3...	1.2

* 扭矩：建议锁紧扭矩 (N.m)

备件

型号	锁紧螺钉	扳手
JSTBR/L...	CSTB-4SD	T-8F

J-SERIES

JS-TBL3

背车用螺钉锁紧刀杆

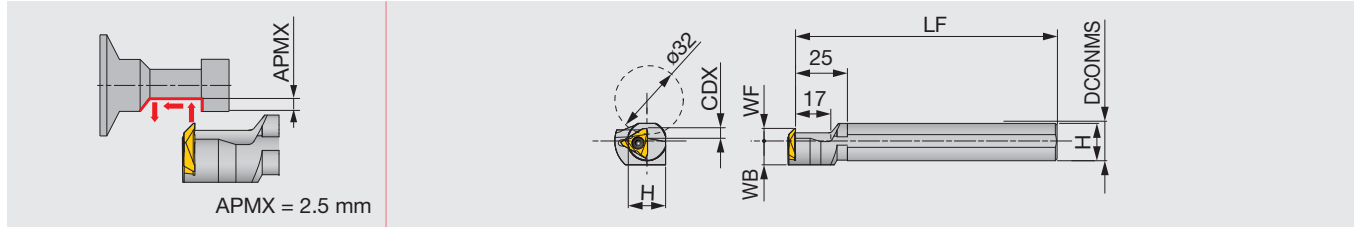

型号	DCONMS	H	LF	CDX	WF	WB	刀片	扭矩*
JS19K-TBL3	19.05	18	125	4.5	6	11.5	JTBR3...	3
JS20K-TBL3	20	19	125	4.5	6	11.5	JTBR3...	3
JS22K-TBL3	22	21	125	4.5	6	11.5	JTBR3...	3
JS25K-TBL3	25.4	24	125	4.5	10	12.7	JTBR3...	3

* 扭矩：建议锁紧扭矩 (N·m)

备件

型号	锁紧螺钉	扳手
JS**-TBL3	CSTB-4S	T-15F

J-SERIES

JSEGR/L

背车用螺钉锁紧刀杆

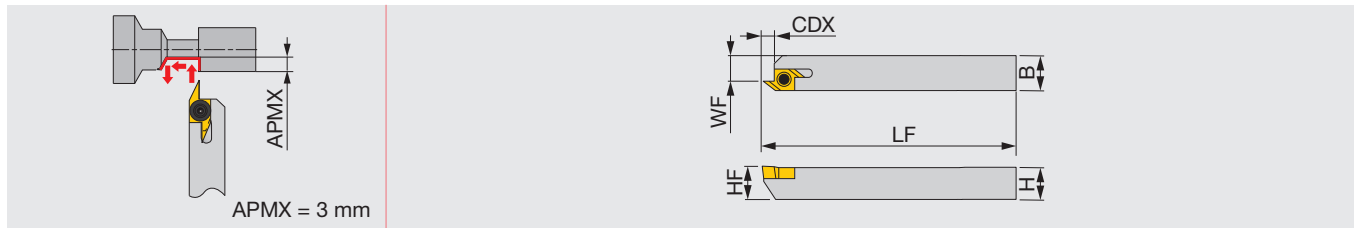

型号	H	B	LF	CDX	HF	WF	刀片	扭矩*
JSEGR/L1010K10	10	10	125	3.3	10	7.5	J10ER/L...	1.2
JSEGR/L1212K10	12	12	125	3.3	12	9.5	J10ER/L...	1.2
JSEGR/L1616K10	16	16	125	3.3	16	13.5	J10ER/L...	1.2

* 扭矩：建议锁紧扭矩 (N·m)

备件

型号	锁紧螺钉	扳手
JSEGR/L...	CSTB-2.5	T-8F

内冷刀杆

MINIFURN A/E-SDXXR/L

4刃 55°菱形刀片

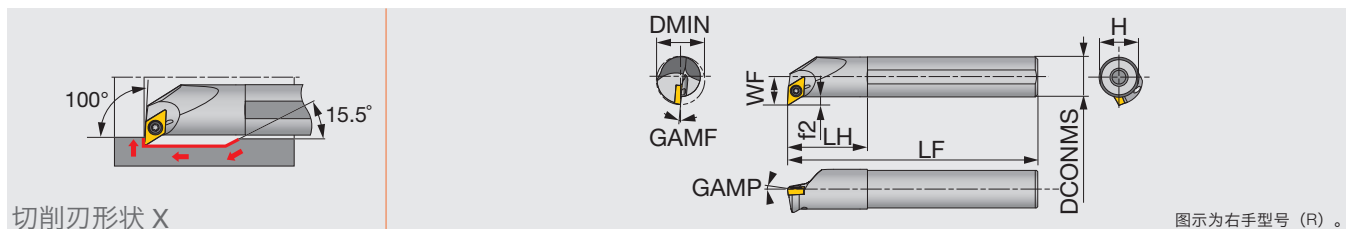

型号	材料	DMIN	DCONMS	WF	LF	LH	H	f2	GAMP	GAMF	RE**	刀片	扭矩*
A10K-SDXXR/L07-D130	钢	13	10	7.6	125	20	9	2.6	-14	-16	0.4	DXGU0703**L/R...	0.9
A12M-SDXXR/L07-D160	钢	16	12	8.6	150	24	11	2.6	-14	-14	0.4	DXGU0703**L/R...	0.9
A16Q-SDXXR/L07-D200	钢	20	16	10.6	180	32	15	2.6	-13	-13	0.4	DXGU0703**L/R...	0.9
A20R-SDXXR/L07-D240	钢	24	20	12.6	200	36	18	2.6	-13	-12	0.4	DXGU0703**L/R...	0.9
E10M-SDXXR/L07-D130	硬质合金	13	10	7.6	150	25	9	2.6	-14	-16	0.4	DXGU0703**L/R...	0.9
E12Q-SDXXR/L07-D160	硬质合金	16	12	8.6	180	27	11	2.6	-14	-14	0.4	DXGU0703**L/R...	0.9
E16R-SDXXR/L07-D200	硬质合金	20	16	10.6	200	32	15	2.6	-13	-13	0.4	DXGU0703**L/R...	0.9
E20S-SDXXR/L07-D240	硬质合金	24	20	12.6	250	36	18	2.6	-13	-12	0.4	DXGU0703**L/R...	0.9

* 扭矩：推荐锁紧扭矩 (N·m) **RE：刀杆测量值与此刀片圆弧半径相符
注意：在右手刀杆 (R) 上使用左手刀片 (L)。在左手刀杆 (L) 上使用右手刀片 (R)

备件

型号	锁紧螺钉	扳手
A/E**-SDXXR/L...	SR34-514	T-7F

- ① 右手刀杆 (R) 与左手刀片 (L) 配合使用。
- ② 左手刀杆 (L) 与右手刀片 (R) 配合使用。



- ① 右手刀杆与左手刀片配合使用



- ② 左手刀杆与右手刀片配合使用

MINIFURN A/E-SDZXR/L

4刃 55°菱形刀片

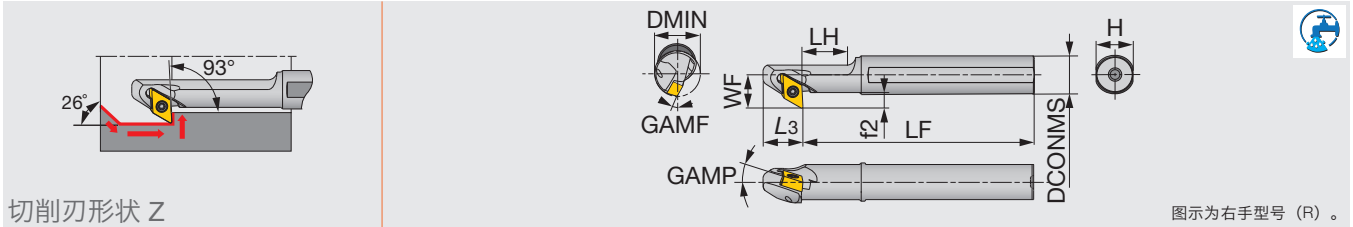

切削刃形状 Z

图示为右手型号 (R)。

型号	材料	DMIN	DCONMS	WF	LF	LH	L3	H	f2	GAMP	GAMF	RE**	刀片	扭矩*
A12M-SDZXR/L07-D140	钢	14	12	10.5	150	30	13	11	4.5	-10	-14	0.4	DXGU0703**R/L...	0.9
A16Q-SDZXR/L07-D160	钢	16	16	12.5	180	35	13	15	4.5	-10	-12.5	0.4	DXGU0703**R/L...	0.9
A20R-SDZXR/L07-D200	钢	20	20	14.5	200	40	13	18	4.5	-10	-10.5	0.4	DXGU0703**R/L...	0.9
E12Q-SDZXR/L07-D180	硬质合金	18	12	10.5	180	-	13	11	4.5	-11	-11	0.4	DXGU0703**R/L...	0.9
E16R-SDZXR/L07-D220	硬质合金	22	16	12.5	200	-	13	15	4.5	-11	-9	0.4	DXGU0703**R/L...	0.9

* 扭矩：推荐锁紧扭矩 (N·m) **RE：刀杆测量值与此刀片圆弧半径相符
注：右手刀片 (R) 用于右手刀杆 (R)。左手刀片 (L) 用于左手刀杆 (L)

备件

型号	锁紧螺钉	扳手
A/E**SDZXR/L...	SR34-514	T-7F

- 右手刀杆 (R) 与右手刀片 (R) 配合使用。
- 左手刀杆 (L) 与左手刀片 (L) 配合使用。



① 右手刀杆与右手刀片配合使用



② 左手刀杆与左手刀片配合使用

MINIFURN

A/E-SWLXR/L

用于6个刀尖的凸六边形刀片

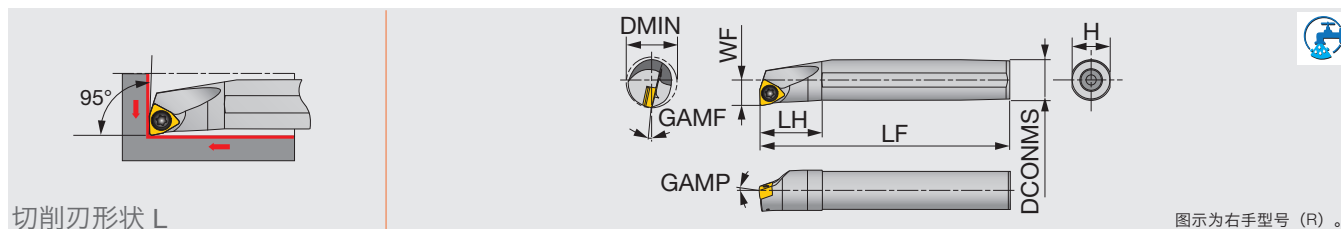

切削刃形状 L

图示为右手型号 (R)。

型号	材料	DMIN	DCONMS	WF	LF	LH	H	GAMP	GAMF	RE**	刀片	扭矩*
A10K-SWLXR/L04-D120	钢	12	10	6	125	20	9	-10	-16	0.4	WXGU0403**L/R...	0.9
A12M-SWLXR/L04-D140	钢	14	12	7	150	24	11	-10	-14	0.4	WXGU0403**L/R...	0.9
A16Q-SWLXR/L04-D180	钢	18	16	9	180	32	15	-10	-11	0.4	WXGU0403**L/R...	0.9
A20R-SWLXR/L04-D220	钢	22	20	11	200	36	18	-10	-10	0.4	WXGU0403**L/R...	0.9
E10M-SWLXR/L04-D120	硬质合金	12	10	6	150	25	9	-10	-16	0.4	WXGU0403**L/R...	0.9
E12Q-SWLXR/L04-D140	硬质合金	14	12	7	180	27	11	-10	-14	0.4	WXGU0403**L/R...	0.9
E16R-SWLXR/L04-D180	硬质合金	18	16	9	200	32	15	-10	-11	0.4	WXGU0403**L/R...	0.9
E20S-SWLXR/L04-D220	硬质合金	22	20	11	250	36	18	-10	-10	0.4	WXGU0403**L/R...	0.9

* 扭矩：推荐锁紧扭矩 (N·m) **RE：刀杆测量值与此刀片圆弧半径相符
注意：在右手刀杆 (R) 上使用左手刀片 (L)。在左手刀杆 (L) 上使用右手刀片 (R)

备件

型号	锁紧螺钉	扳手
A/E**-SWLXR/L...	SR34-514	T-7F

- ① 右手刀杆 (R) 与左手刀片 (L) 配合使用。
- ② 左手刀杆 (L) 与右手刀片 (R) 配合使用。



① 右手刀杆与左手刀片配合使用



② 左手刀杆与右手刀片配合使用

STREAMJETBAR

A/E-SCLCR/L

螺钉锁紧式镗刀杆，用于正80°的菱形刀片

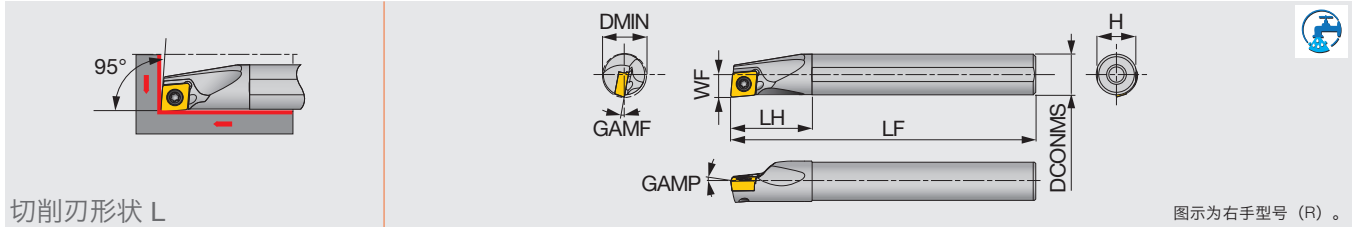

切削刃形状 L

图示为右手型号 (R)。

型号	材料	DMIN	DCONMS	WF	LF	LH	H	GAMP	GAMF	RE**	刀片	扭矩*
A04F-SCLCR/L03-D050	钢	5	4	2.5	80	8	3.8	0	-15	0.2	CC**03X1...	0.6
A05F-SCLCR/L03-D060	钢	6	5	3	80	9	4.8	0	-13	0.2	CC**03X1...	0.6
A06G-SCLCR/L04-D070	钢	7	6	3.5	90	11	5.75	0	-13	0.2	CC**04T1...	0.6
A07G-SCLCR/L04-D080	钢	8	7	4	90	12	6.75	0	-11	0.2	CC**04T1...	0.6
E04G-SCLCR/L03-D050	硬质合金	5	4	2.5	90	9	3.8	0	-15	0.2	CC**03X1...	0.6
E05G-SCLCR/L03-D060	硬质合金	6	5	3	90	10	4.8	0	-13	0.2	CC**03X1...	0.6
E06H-SCLCR/L04-D070	硬质合金	7	6	3.5	100	12	5.75	0	-13	0.2	CC**04T1...	0.6
E07H-SCLCR/L04-D080	硬质合金	8	7	4	100	14	6.75	0	-11	0.2	CC**04T1...	0.6

* 扭矩：用于锁紧的推荐扭矩 (N.m) **RE：标准圆角半径

注意：当使用右手或者左手刀片时，右手刀片 (R) 用于左手刀杆 (SCLCL** 型)，左手刀片 (L) 用于右手刀杆 (SCLCR** 型)。

备件

型号	锁紧螺钉	扳手
A**-SCLCR/L03-D...	CSTA-1.6	T-6F
A**-SCLCR/L04-D...	CSTB-2	T-6F
E**-SCLCR/L03-D...	CSTA-1.6	T-6F
E**-SCLCR/L04-D...	CSTB-2	T-6F

STREAMJETBAR

A/E-SEZPR/L

螺钉锁紧式镗刀杆，用于正75°的菱形刀片

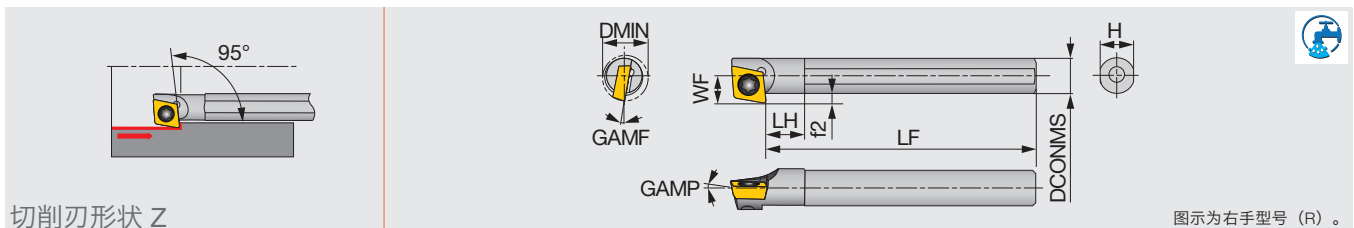

切削刃形状 Z

图示为右手型号 (R)。

型号	材料	DMIN	DCONMS	WF	LF	LH	H	f2	GAMP	GAMF	RE**	刀片	扭矩*
A04F-SEZPR/L03-D055	钢	5.5	4	3.2	80	4	3.8	1.2	0	-8	0.2	EP**03X1...	0.6
A05F-SEZPR/L03-D065	钢	6.5	5	3.7	80	5	4.8	1.2	0	-6	0.2	EP**03X1...	0.6
E04G-SEZPR/L03-D055	硬质合金	5.5	4	3.2	90	5	3.8	1.2	0	-8	0.2	EP**03X1...	0.6
E05G-SEZPR/L03-D065	硬质合金	6.5	5	3.7	90	6	4.8	1.2	0	-6	0.2	EP**03X1...	0.6

* 扭矩：用于锁紧的推荐扭矩 (N.m) **RE：标准圆角半径

注意：当使用右手或左手刀片时，右手刀片 (R) 用于右手刀杆 (SEZPR** 型)，而左手刀片 (L) 用于左手刀杆 (SEZPL** 型)。

备件

型号	锁紧螺钉	扳手
A**-SEZPR/L03-D...	CSTA-1.6	T-6F
E**-SEZPR/L03-D...	CSTA-1.6	T-6F

STREAMJETBAR

A/E-SEXPR/L

螺钉锁紧式镗刀杆，用于正75°的菱形刀片

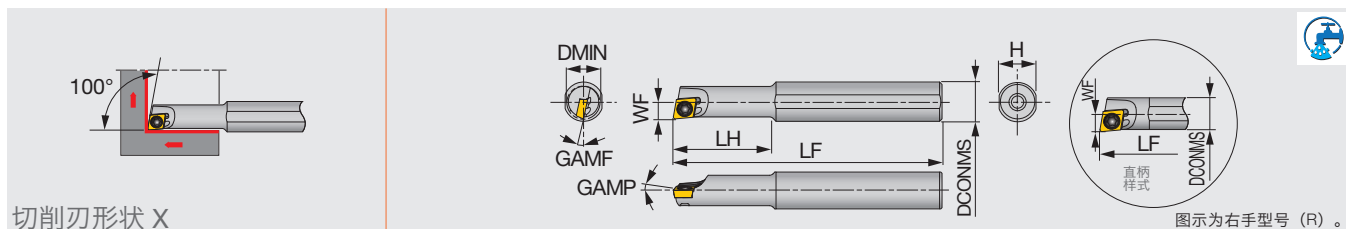

切削刃形状 X

图示为右手型号 (R)。

型号	材料	DMIN	DCONMS	WF	LF	LH	H	GAMP	GAMF	RE**	刀片	扭矩*
A04F-SEXPR/L03-D045	钢	4.5	4	2.3	80	8	3.8	0	-15	0.2	EP**03X1...	0.6
A04F-SEXPR/L03-D050	钢	5	4	2.5	80	8	3.8	0	-13	0.2	EP**03X1...	0.6
A05F-SEXPR/L04-D055	钢	5.5	5	2.75	80	9	4.8	0	-12	0.4	EP**0401...	0.6
A06G-SEXPR/L04-D070	钢	7	6	3.6	90	11	5.75	0	-12	0.4	EP**0401...	0.6
A08H-SEXPR/L04-D055	钢	5.5	8	2.75	100	16	7.5	0	-12	0.4	EP**0401...	0.6
A08H-SEXPR/L04-D070	钢	7	8	3.6	100	20	7.5	0	-12	0.4	EP**0401...	0.6
E04G-SEXPR/L03-D045	硬质合金	4.5	4	2.3	90	9	3.8	0	-15	0.2	EP**03X1...	0.6
E04G-SEXPR/L03-D050	硬质合金	5	4	2.5	90	9	3.8	0	-13	0.2	EP**03X1...	0.6
E05G-SEXPR/L04-D055	硬质合金	5.5	5	2.75	90	10	4.8	0	-12	0.4	EP**0401...	0.6
E06H-SEXPR/L04-D070	硬质合金	7	6	3.6	100	12	5.75	0	-12	0.4	EP**0401...	0.6
E08K-SEXPR/L04-D055	硬质合金	5.5	8	2.75	125	28	7.5	0	-12	0.4	EP**0401...	0.6
E08K-SEXPR/L04-D070	硬质合金	7	8	3.6	125	40	7.5	0	-12	0.4	EP**0401...	0.6

* 扭矩：用于锁紧的推荐扭矩 (N.m) **RE：标准圆角半径

注意：当使用右手或左手刀片时，右手刀片 (R) 用于左手刀杆 (SEXPL**型)，而左手刀片 (L) 用于右手刀杆 (SEXPR**型)。

备件



型号	锁紧螺钉	扳手
A**-SEXPR/L03-D...	CSTA-1.6	T-6F
A**-SEXPR/L04-D...	CSTB-2	T-6F
E**-SEXPR/L03-D...	CSTA-1.6	T-6F
E**-SEXPR/L04-D...	CSTB-2	T-6F

STREAMJETBAR

A/E-STUPR/L

螺钉锁紧式镗刀杆，用于正三角形刀片

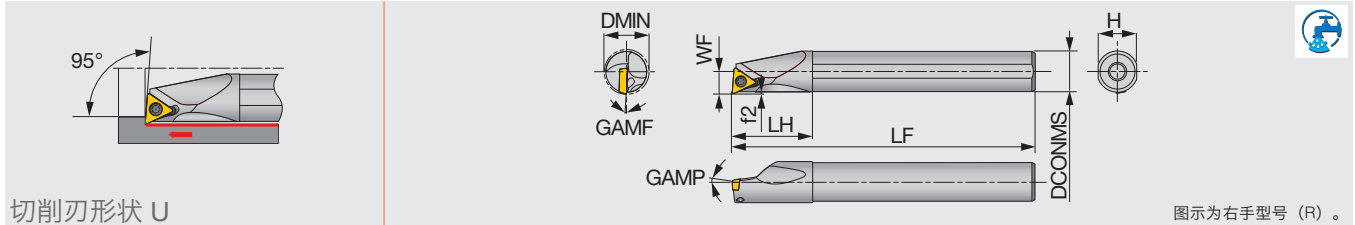

切削刃形状 U

图示为右手型号 (R)。

型号	材料	DMIN	DCONMS	WF	LF	LH	H	f2	GAMP	GAMF	RE**	刀片	扭矩*
A07G-STUPR/L07-D080	钢	8	7	4	90	12	6.75	0.4	5	-10	0.4	TP**0701...	0.9
A08H-STUPR/L07-D080	钢	8	8	4	100	19.5	7.5	0.5	5	-10	0.4	TP**0701...	0.9
E07H-STUPR/L07-D080	硬质合金	8	7	4	100	14	6.75	0.3	5	-10	0.4	TP**0701...	0.9
E08G-STUPR07-D080	硬质合金	8	8	4	90	44.5	7.5	0.5	5	-10	0.4	TP**0701...	0.9
E08K-STUPR/L07-D080	硬质合金	8	8	4	125	44.5	7.5	0.5	5	-10	0.4	TP**0701...	0.9

* 扭矩：用于锁紧的推荐扭矩 (N.m) **RE：标准圆角半径

注意：当使用右手或左手刀片时，右手刀片 (R) 用于左手刀杆 (STUPL **型)，而左手刀片 (L) 用于右手刀杆 (STUPR **型)。

备件

型号	锁紧螺钉	扳手
A07/08-STUPR/L07/09-D...	CSTB-2.2L038	T-7F
E07/08-STUPR/L07/09-D...	CSTB-2.2L038	T-7F

STREAMJETBAR

A/E-SWUBR/L

螺钉锁紧式镗刀杆，用于正三角形刀片

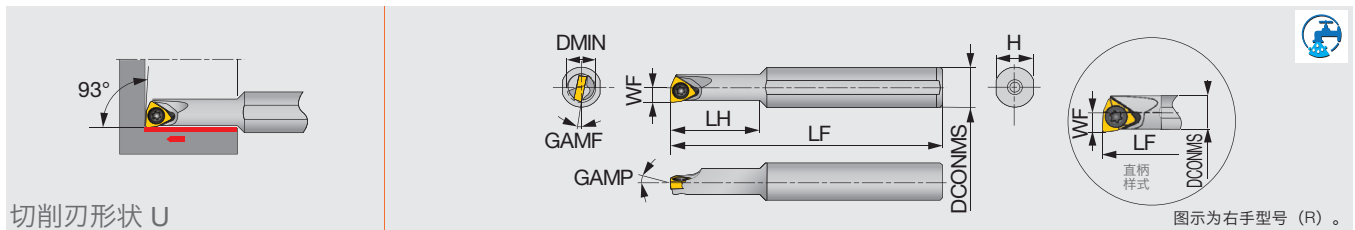

切削刃形状 U

图示为右手型号 (R)。

型号	材料	DMIN	DCONMS	WF	LF	LH	H	GAMP	GAMF	RE**	刀片	扭矩*
A05F-SWUBR/L03-D060	钢	6	5	3	80	9	4.8	0	-13	0.4	WB**0301...	0.6
A06G-SWUBR/L03-D070	钢	7	6	3.5	90	11	5.75	0	-12	0.4	WB**0301...	0.6
A07G-SWUBR/L03-D080	钢	8	7	4	90	12	6.75	0	-11	0.4	WB**0301...	0.6
A08H-SWUBR03-D060	钢	6	8	3.1	100	18	7.5	0	-12	0.4	WB**0301...	0.6
A08H-SWUBR03-D070	钢	7	8	3.6	100	20	7.5	0	-12	0.4	WB**0301...	0.6
E05G-SWUBR/L03-D060	硬质合金	6	5	3	90	10	4.8	0	-13	0.4	WB**0301...	0.6
E06H-SWUBR/L03-D070	硬质合金	7	6	3.5	100	12	5.75	0	-12	0.4	WB**0301...	0.6
E07H-SWUBR/L03-D080	硬质合金	8	7	4	100	14	6.75	0	-11	0.4	WB**0301...	0.6
E08K-SWUBR03-D060	硬质合金	6	8	3.1	125	30	7.5	0	-12	0.4	WB**0301...	0.6
E08K-SWUBR03-D070	硬质合金	7	8	3.6	125	40	7.5	0	-12	0.4	WB**0301...	0.6

* 扭矩：用于锁紧的推荐扭矩 (N.m) **RE：标准圆角半径

注意：当使用右手或左手刀片时，右手刀片 (R) 用于左手刀杆 (SWUBL**型)，而左手刀片 (L) 用于右手刀杆 (SWUBR**型)。

备件

型号	锁紧螺钉	扳手
A/E**-SWUBR/L...	CSTB-2	T-6F

切槽

J-SERIES

JSVGRL

外圆槽刀杆

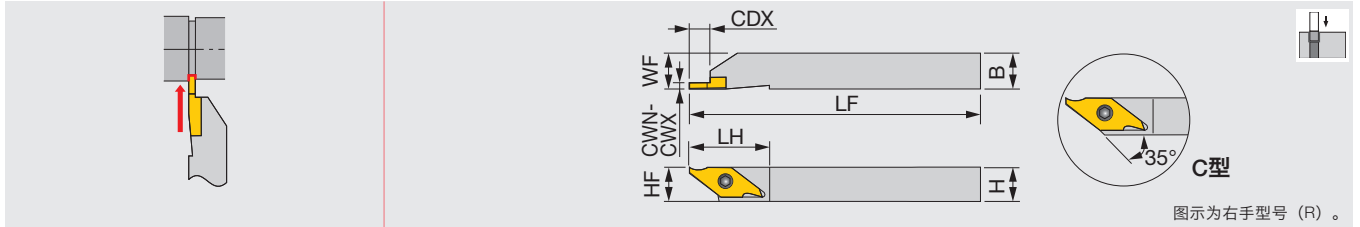

型号	CWN	CWX	CDX	H	B	LF	LH	HF	WF	刀片	扭矩*
JSVGRL1010K-C	0.33	2	6.2	10	10	125	23	10	10	JVGR/L...	2.3
JSVGRL1212K-C	0.33	2	6.2	12	12	125	23	12	12	JVGR/L...	2.3
JSVGRL1616K	0.33	2	6.2	16	16	125	23	16	16	JVGR/L...	2.3

* 扭矩：建议锁紧扭矩 (N·m)

备件

型号	锁紧螺钉	扳手	扳手1(可选部件)
JSVGRL	CSTB-3S	T-9F	(T-8L)

J-SERIES

JSTGR/L

外圆槽刀杆

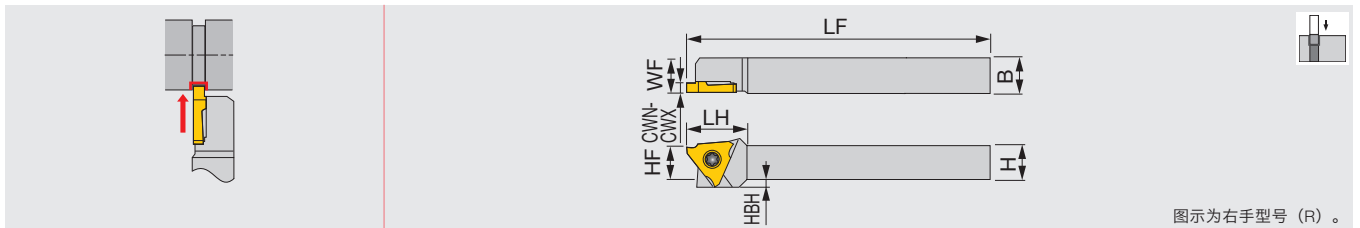

型号	CWN	CWX	H	B	LF	LH	HF	WF	HBH	刀片	扭矩*
JSTGR/L1010X3	0.33	3	10	10	120	18.5	10	10	2	JTGR/L3...	1.2
JSTGR/L1212F3	0.33	3	12	12	85	18.5	12	12	-	JTGR/L3...	1.2
JSTGR/L1212X3	0.33	3	12	12	120	18.5	12	12	-	JTGR/L3...	1.2
JSTGR/L1616X3	0.33	3	16	16	120	18.5	16	16	-	JTGR/L3...	1.2
JSTGL1616K3	0.33	3	16	16	125	18.5	16	16	-	JTGR/L3...	1.2

* 扭矩：建议锁紧扭矩 (N·m)

备件

型号	锁紧螺钉	扳手	扳手1(可选部件)
JSTGR/L...	CSTB-4SD	T-8F	(T-8L)

J-SERIES

JS-TGL3

外圆槽刀杆

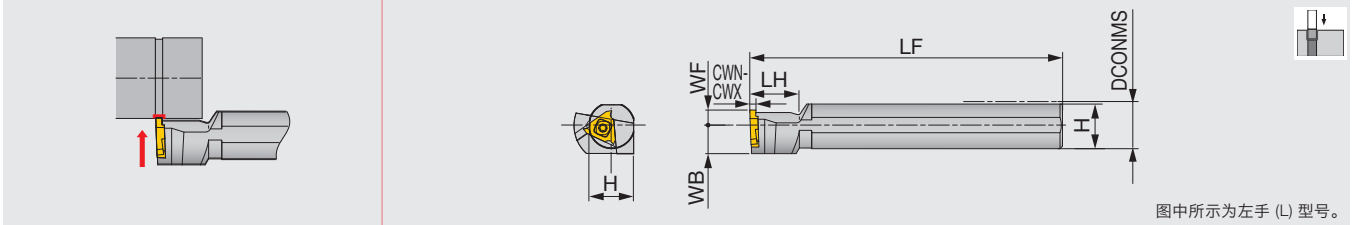

型号	CWN	CWX	DCONMS	WF	LF	LH	H	WB	刀片	扭矩*
JS19K-TGL3	0.33	3	19.05	6	125	20	18	11.5	JTGR3...	3.0
JS20K-TGL3	0.33	3	20	6	125	20	19	11.5	JTGR3...	3.0
JS22K-TGL3	0.33	3	22	6	125	20	21	11.5	JTGR3...	3.0
JS25K-TGL3	0.33	3	25.4	10	125	20	24	12.7	JTGR3...	3.0

- 左手刀杆 (TGL3) 与右手刀片 (JTGR3) 一起使用。
- *扭矩: 建议锁紧扭矩(N·m)

备件

型号	锁紧螺钉	扳手
JS**-TGL3	CSTB-4S	T-15F

螺纹加工

J-SERIES

JSTTR/L

外螺纹刀杆

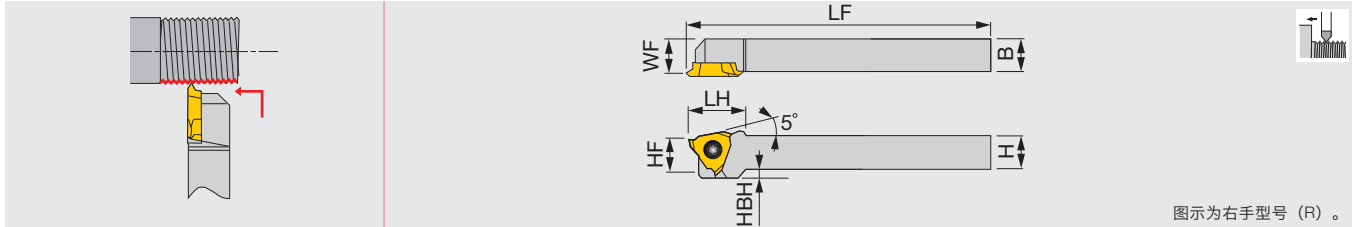

图示为右手型号 (R)。

型号	H	B	LF	LH	HF	WF	HBH	刀片
JSTTR/L1010X3	10	10	120	18.5	10	9.5	2	JTTR/L3...
JSTTR/L1212F3	12	12	85	18.5	12	11.5	-	JTTR/L3...
JSTTR/L1212X3	12	12	120	18.5	12	11.5	-	JTTR/L3...
JSTTR/L1616X3	16	16	120	18.5	16	15.5	-	JTTR/L3...

• 推荐夹持扭矩: 1.2 N.m

备件



型号	锁紧螺钉	扳手	扳手1(可选部件)
JSTTR/L...	CSTB-4SD	T-8F	(T-8L)

J-SERIES

JS-TTL3

外螺纹刀杆

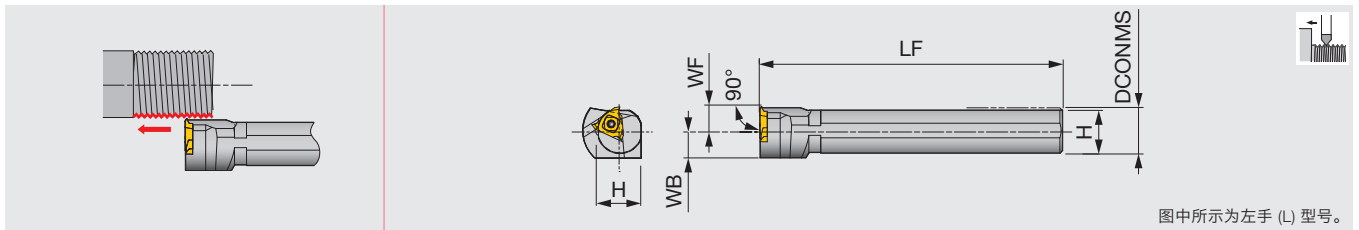

图中所示为左手 (L) 型号。

型号	DCONMS	WF	LF	H	WB	刀片
JS19K-TTL3	19.05	10	125	18	11.5	JTTR30...
JS20K-TTL3	20	10	125	19	11.5	JTTR30...
JS22K-TTL3	22	10	125	21	11.5	JTTR30...
JS25K-TTL3	25.4	10	125	24	12.7	JTTR30...

• 推荐夹持扭矩: 3.5 N.m

备件



型号	锁紧螺钉	扳手
JS**-TTL3	CSTB-4S	T-15F

用于 TungTurn-Jet 管接头

软管可以连接在后侧、前侧或后端侧。

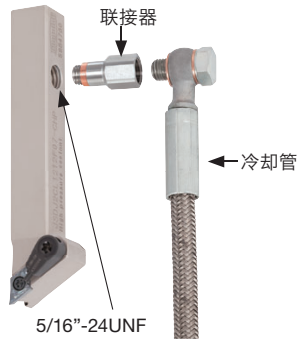
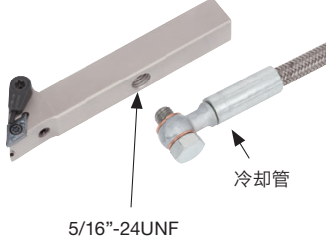
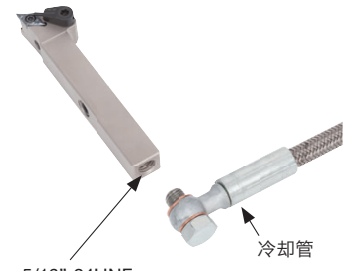
型号	JSDJ2X... / JSWL2X... / JSVJ2X... / JSDJ2C... / JSVJ2B...		
柄部尺寸	≤ 16 mm		
接口	背部	前端	尾部
联接示例			
刀杆用接头	CHP-CONNECTOR5/16-G1/8	-	-
冷却管	CHP-HOSE-G1/8-7/16-200BS ⁽¹⁾	CHP-HOSE-5/16-7/16-200BS ⁽¹⁾	CHP-HOSE-5/16-7/16-200BS ⁽¹⁾
	CHP-HOSE-G1/8-7/16-250BS ⁽¹⁾	-	-
	CHP-HOSE-G1/8-G1/8-200BB ⁽²⁾	-	-
	CHP-HOSE-G1/8-G1/8-250BB ⁽²⁾	-	-
机器连接器 ⁽³⁾	CHP-NIPPLE-G1/8-7/16UNF	CHP-NIPPLE-G1/8-7/16UNF	CHP-NIPPLE-G1/8-7/16UNF
机床垫圈 ⁽³⁾	CHP-COPPER-SEAL1/8	CHP-COPPER-SEAL1/8	CHP-COPPER-SEAL1/8

(1): 机床一侧的管子螺纹类型是7/16" -20UNF, 内螺纹。
因此, 同时使用管接头 (3) 和垫圈 (3) 来连接到机器的G1/8螺纹。

(2): 机床一侧的螺纹类型是G1/8" -28 BSPP, 外螺纹。

用于 DirectTung-Jet 的管接头

需要外部冷却液组件

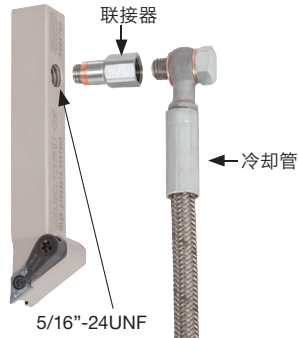
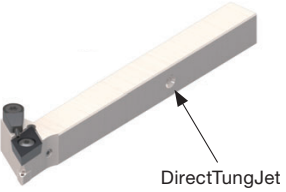
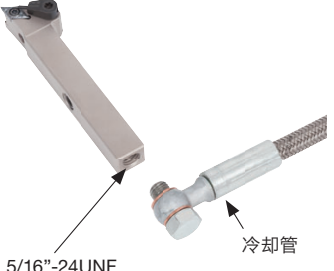
型号	用于 DirectTung-Jet 的刀杆		
柄部尺寸	12 - 20 mm		
接口	背部	前端	尾部
联接示例			
刀杆用接头	CHP-CONECTOR5/16-G1/8	-	-
冷却管	CHP-HOSE-G1/8-7/16-200BS(1)	-	CHP-HOSE-5/16-7/16-200BS(1)
	CHP-HOSE-G1/8-7/16-250BS(1)	-	-
	CHP-HOSE-G1/8-G1/8-200BB(2)	-	-
	CHP-HOSE-G1/8-G1/8-250BB(2)	-	-
机器连接器(3)	CHP-NIPPLE-G1/8-7/16UNF	-	CHP-NIPPLE-G1/8-7/16UNF
机床垫圈(3)	CHP-COPPER-SEAL1/8	-	CHP-COPPER-SEAL1/8

- (1): 机床一侧的管子螺纹类型是7/16" -20UNF, 内螺纹。
因此, 同时使用管接头 (3) 和垫圈 (3) 来连接到机器的G1/8螺纹。
(2): 机床一侧的螺纹类型是G1/8" -28 BSPP, 外螺纹。

冷却软管部件

■ 连接软管

图1



图2



型号	尺寸 (mm)			最大压力 (Mpa)	图
	长度 L	螺纹尺寸			
		Th	Th1		
CHP-HOSE-G1/8-7/16-200BS	200	G1/8"-28 BSPP	7/16"-20 UNF	26	1
CHP-HOSE-G1/8-7/16-250BS	250	G1/8"-28 BSPP	7/16"-20 UNF	26	1
CHP-HOSE-5/16-7/16-200BS	200	5/16"-24UNF	7/16"-20 UNF	20	1
CHP-HOSE-5/16-G1/8-200BS	200	5/16"-24UNF	G1/8"-28 BSPP	20	1
CHP-HOSE-G1/8-G1/8-200BB	200	G1/8"-28 BSPP	G1/8"-28 BSPP	26	2
CHP-HOSE-G1/8-G1/8-250BB	250	G1/8"-28 BSPP	G1/8"-28 BSPP	26	2

■ 联接器

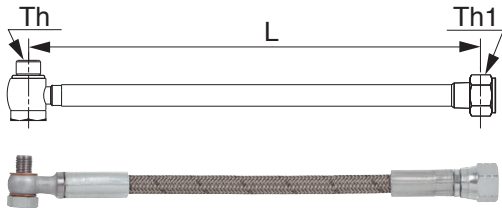
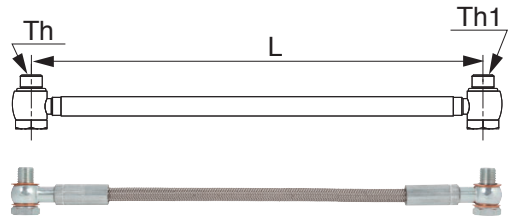
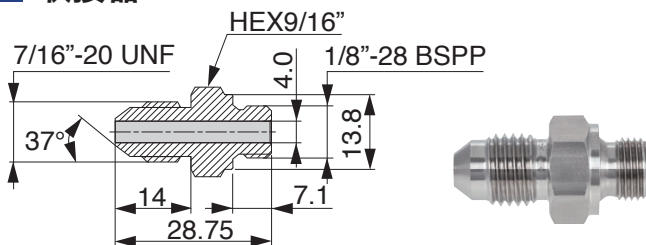

型号
CHP-NIPPLE-G1/8-7/16UNF

■ 密封垫圈



型号	尺寸 (mm)		
	øD	ød	W
CHP-COPPER-SEAL1/8	15	10	1
CHP-COPPER-SEAL5/16	11	8	1
CHP-COPPER-SEAL5/16-2.5	11	8	2.5

■ 小床车联接器 带密封垫圈

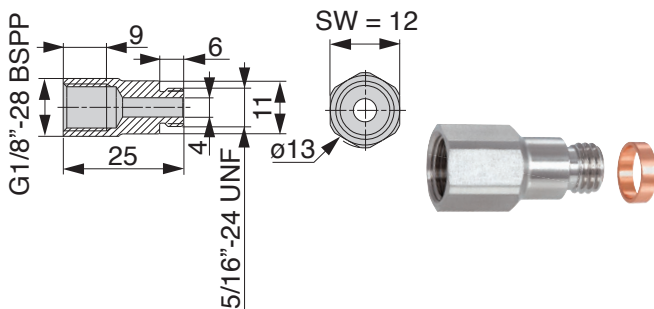

型号
CHP-CONNECTOR/5/16-G1/8

实例

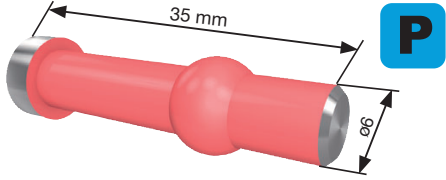
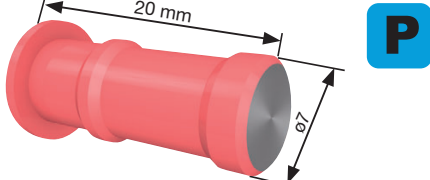
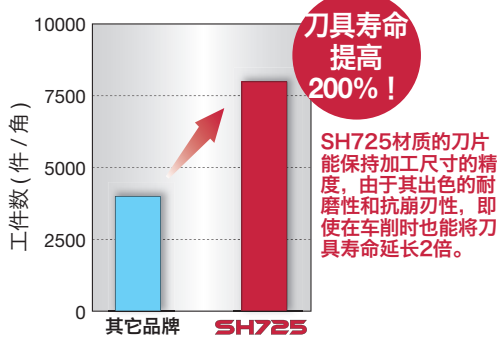
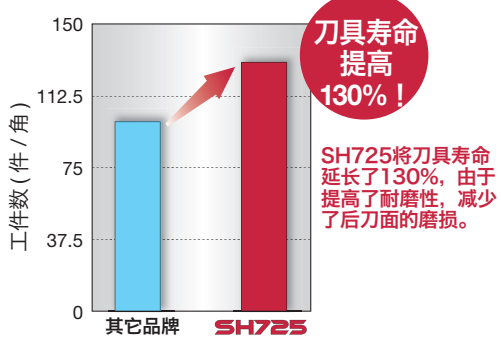
工件类型	轴	轴	
刀杆	JSEGR1212K10	SVLPR1212X-11FF	
刀片	J10ER010BF	VPET110301MFR-JRP	
材质	SH725	SH725	
工件材料	SUM24L / 低碳易切削钢	SCM415 / 18CrMo4	
			
加工条件	切削速度 : Vc(m/min)	100	150
	进给 : f (mm/rev)	0.04	0.02
	切深 : ap(mm)	1.2	0.5
	加工	背车	外圆车削
冷却方式	冷却液	冷却液	
结果	 <p>刀具寿命提高 200%!</p> <p>SH725材质的刀片能保持加工尺寸的精度, 由于其出色的耐磨性和抗崩刃性, 即使在车削时也能将刀具寿命延长2倍。</p>	 <p>刀具寿命提高 130%!</p> <p>SH725将刀具寿命延长了130%, 由于提高了耐磨性, 减少了后刀面的磨损。</p>	

访问我们的网站和应用程序了解更多信息!

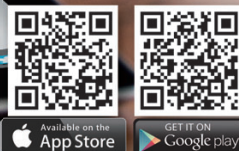
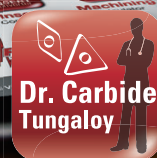
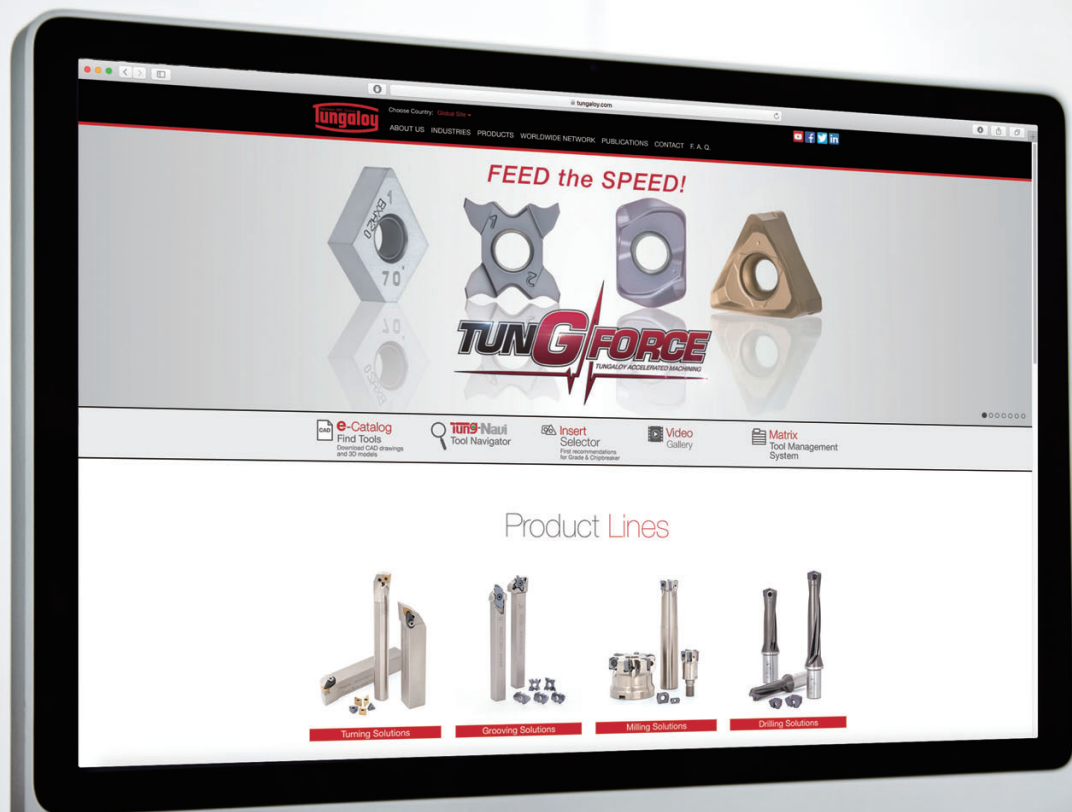

总公司 泰珂洛超硬工具(上海)有限公司
ADD : 上海市静安区江场三路 88 号 401 室
TEL : 021-36321879 36321880
FAX : 021-36321918

天津分公司
ADD : 天津市河西区怒江道创智东园
2-1007 室
TEL : 022-83709199
FAX : 022-83709199

广州分公司
ADD : 广州市番禺区沙湾镇福龙路 999 号
沙湾珠宝产业园钻汇大厦 807 室
TEL : 020-38395085 38395116
FAX : 020-38395106

大连分公司
ADD : 大连经济技术开发区铁山中路 62 号
TEL : 0411-87963170
FAX : 0411-87963141

成都办事处
ADD : 成都市高新区益州大道中段 722 号
复城国际广场 T4-1709A
TEL : 028-61500820
FAX : 028-61500821

西安办事处
ADD : 陕西省西安市高新区锦业一路 56 号
研祥城市广场 B 座 2028 室
TEL : 029-81125898
FAX : 029-81125898



了解更多产品信息
请访问泰珂洛官方中文网站：
www.tungaloy.com/cn

查看产品视频请访问泰珂洛哔哩哔哩网站



<https://space.bilibili.com/701520171>



微信官方公众号

FIND US ON THE CLOUD!
machiningcloud.com



AS9100 Certified
78006
2015.11.04
ISO14001 Certified
EC97J1123
1997.11.26