

内孔车削工具

BOREMEISTER

Tungaloy Report No. 517S5-C

适用于 TungCut 和 ADDInternalCut 刀片的切削头





更多信息

丰富的产品线满足更多的应用 内孔镗削应用

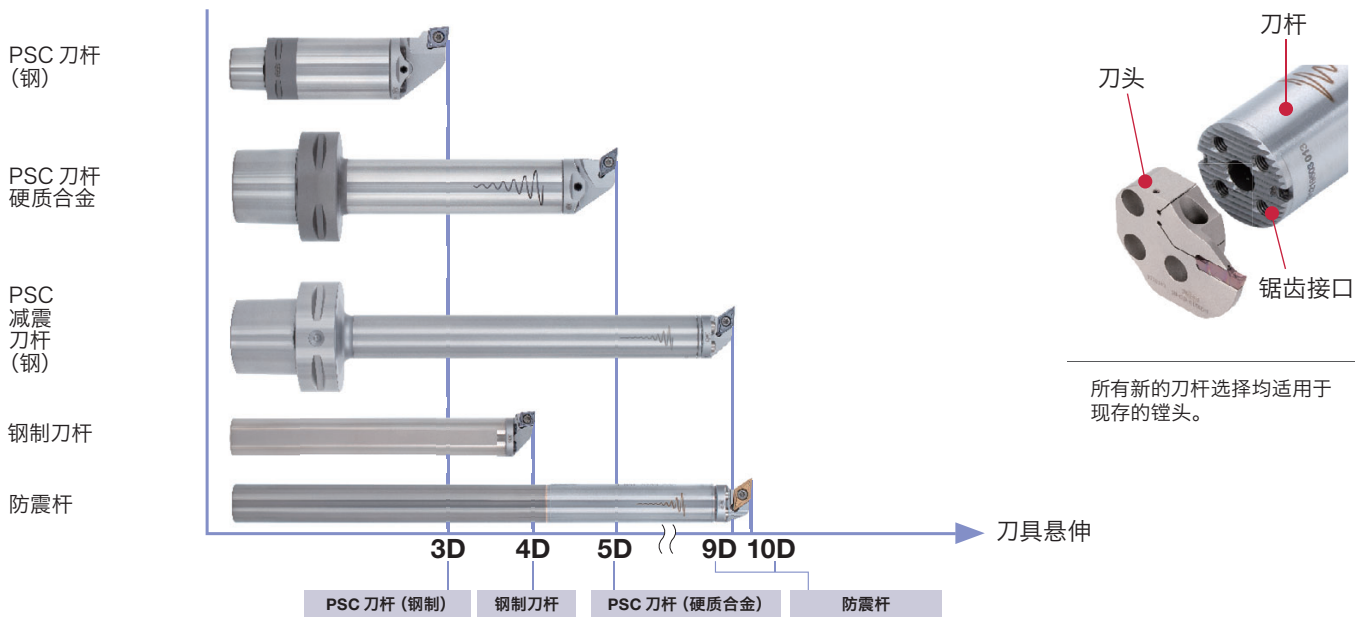

新产品阵容

系列	切削头 / 刀片	DMIN	应用
New ADDICUT^{INTERNAL}	TCIG...	ø22	切槽 CW = 0.5 - 3
New TUNGCUT	DG..., DT..., SG..., ST...	ø52	切槽 CW = 2, 3, 4
ADDFCUT	QGM/S...	ø55	切槽
MINIFURN	CXMU... DXG/MU... WXGU...	ø32	车内孔
TUNGBMINI	XOMU...	ø25	车内孔
ISOEFURN	CNMG09... TNMG11...	ø40	车内孔
ISOTURN	TPMT...	ø20	车内孔
TUNGTHREAD	16IR...	ø25	螺纹加工

模块化刀头

S-CTIR/L-H

TUNG CUT

可换式镗刀头，用于内孔槽加工



图示为右手型号 (R)。

型号	CW	CDX	DMIN	DCONMS	刀座尺寸	LF ⁽¹⁾	WF	刀杆
S32-CTIR/L-2T13D520-H	2	13	52	32	2	16	33.5	D32
S40-CTIR/L-2T17D620-H	2	17	62	40	2	16	39.5	D40, D50, D60
S32-CTIR/L-3T13D520-H	3	13	52	32	3	16	33.5	D32
S40-CTIR/L-3T17D620-H	3	17	62	40	3	16	39.5	D40, D50, D60
S32-CTIR/L-4T13D520-H	4	13	52	32	4	16	33.5	D32
S40-CTIR/L-4T17D620-H	4	17	62	40	4	16	39.5	D40, D50, D60

(1) 图示为安装与刀座相匹配的 CW 刀片时 LF 值

备件	锁紧螺钉	扳手柄	扳手杆
S**-CTIR/L...	CSTB-5	H-TB2W	BT20S

S-STCIR/L-H

ADDICUT

可换式镗刀头，用于内孔槽加工

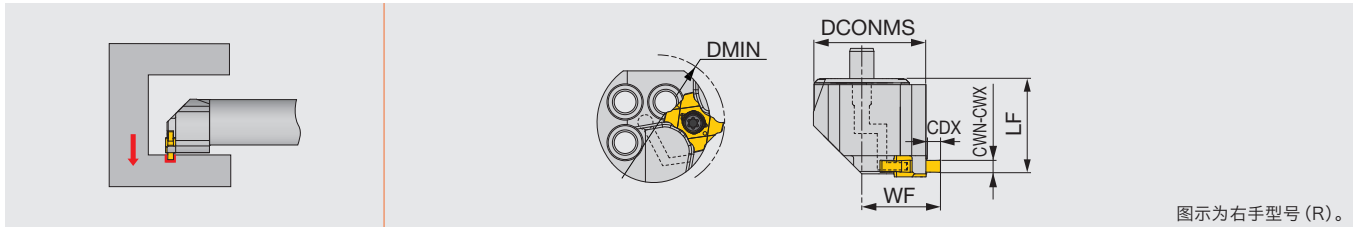

图示为右手型号 (R)。

型号	CWN	CWX	CDX	DMIN	DCONMS	刀座尺寸	LF ⁽¹⁾	WF	刀杆
S16-STCIR/L10-D220-H	0.5	3	2	22	16	10	16	13	D/G16
S16-STCIR/L12-D240-H	1	3	3	24	16	12	16	14.3	D/G16

(1) 图示为安装 CW = 3 mm 刀片的 LF 值

备件	锁紧螺钉	扳手
S16-STCIR/L10...	CSTB-2.2L053DR/L	T-7F
S16-STCIR/L12...	CSTB-2.5L054DR/L	T-7F

总公司 泰珂洛超硬工具 (上海) 有限公司
ADD : 上海市静安区江场三路 88 号 401 室
TEL : 021-36321879 36321880
FAX : 021-36321918

天津分公司
ADD : 天津市河西区怒江道创智东园
2-1007 室
TEL : 022-83709199
FAX : 022-83709199

广州分公司
ADD : 广州市番禺区沙湾镇福龙路 999 号
沙湾珠宝产业园钻汇大厦 807 室
TEL : 020-38395085 38395116
FAX : 020-38395106

大连分公司
ADD : 大连经济技术开发区铁山中路 62 号
TEL : 0411-87963170
FAX : 0411-87963141

成都办事处
ADD : 成都市高新区益州大道中段 722 号
复城国际广场 T4-1709A
TEL : 028-61500820
FAX : 028-61500821

西安办事处
ADD : 陕西省西安市高新区锦业一路 56 号
研祥城市广场 B 座 2028 室
TEL : 029-81125898
FAX : 029-81125898



了解更多产品信息
请访问泰珂洛官方中文网站：
www.tungaloy.com/cn

查看产品视频请访问泰珂洛哔哩哔哩网站



<https://space.bilibili.com/701520171>



微信官方公众号

FIND US ON THE CLOUD!
machiningcloud.com



AS9100 Certified
78006
2015.11.04
ISO 14001 Certified
EC97J1123
1997.11.26