

TurnLine

T-CBN SERIES

www.tungaloy.fr

Brochure technique - 510F

T-CBN SERIES

Nouvelle géométrie de plaquette CBN,
plaquettes GNGA avec un angle à 70°

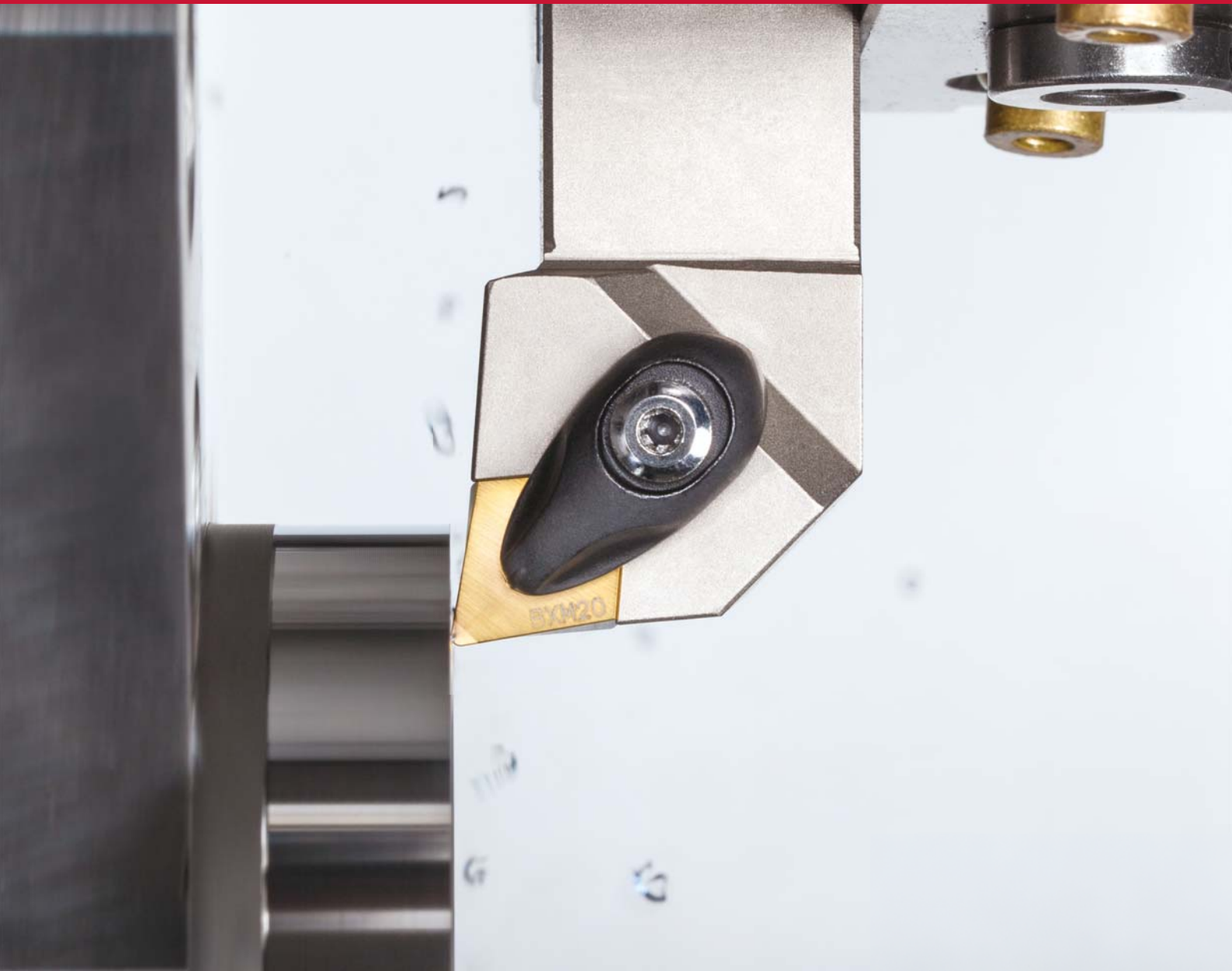



70° plaquette **GNGA**

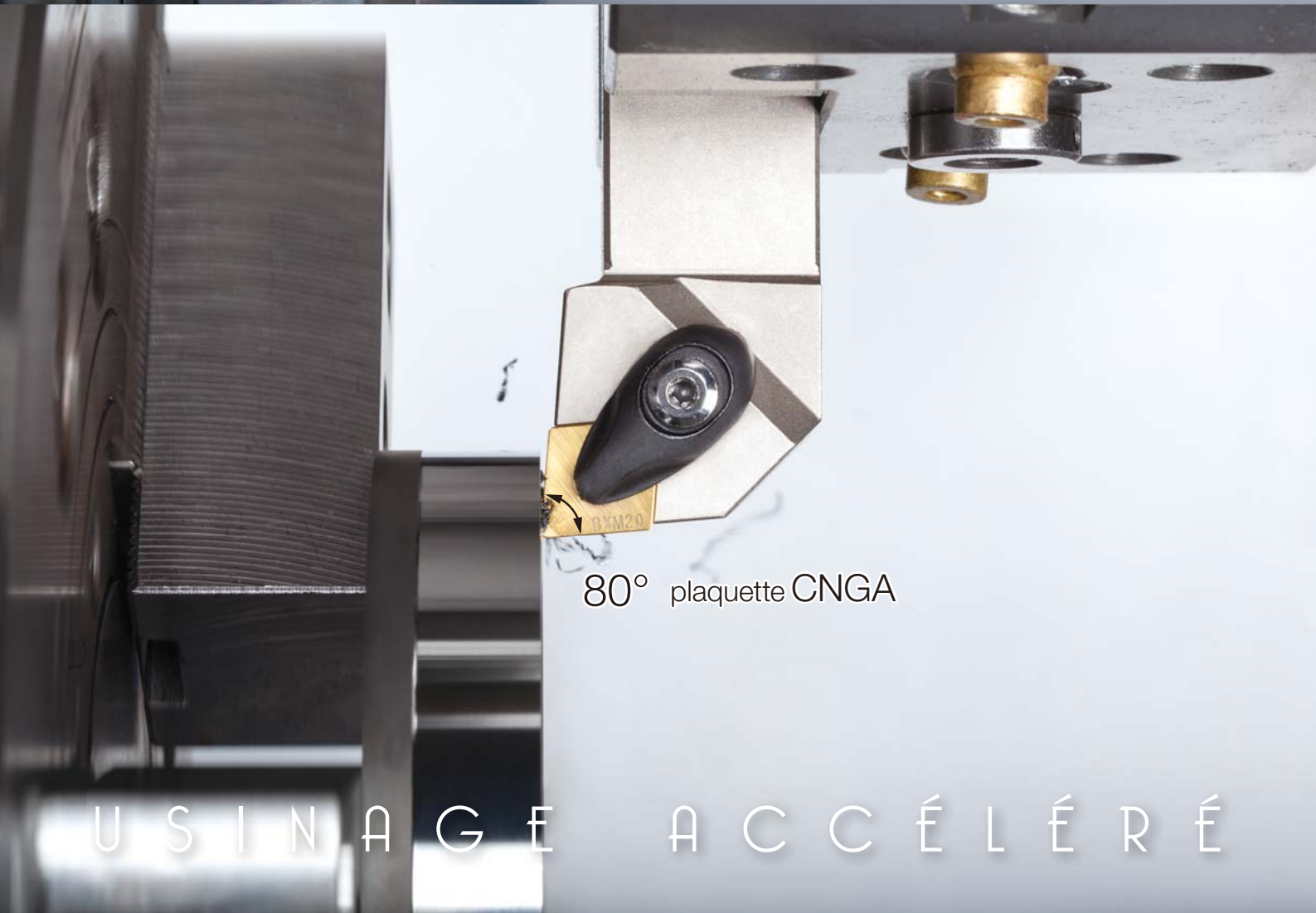

80° plaquette **CNGA**

U S I N A G E A C C É L É R É

TurnLine

T-CBN SERIES

TUNGALOY



Un angle à 70° offre plus de performance dans les opérations de finition.

Pour plus de performance d'usinage en finition des aciers trempés, fontes et métaux frittés.

Une nouvelle géométrie pour une utilisation courante

- L'angle de plaquette à 70° permet un plus grand dégagement entre la plaquette et la pièce usinée.
- Un plus grand dégagement réduit les efforts de coupe et l'usure de l'arête, et offre également plus de place pour l'évacuation des copeaux évitant ainsi le marquage des pièces.



Une grande polyvalence

- Ces nouvelles plaquettes se montent sur des porte-plaquettes pour plaquettes ISO CN**1204.
- La position de l'arête de coupe sera la même que pour une plaquette type CN**1204, il n'y aura donc pas de réglage spécifique.
- Plaquettes réversibles à 2 arêtes de coupe.
- 4 nuances CBN pour répondre à un grand nombre d'applications.



PERFORMANCES D'USINAGE

Efforts de coupe (effort de poussée)

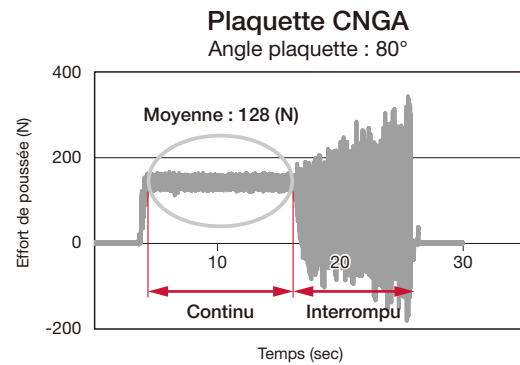
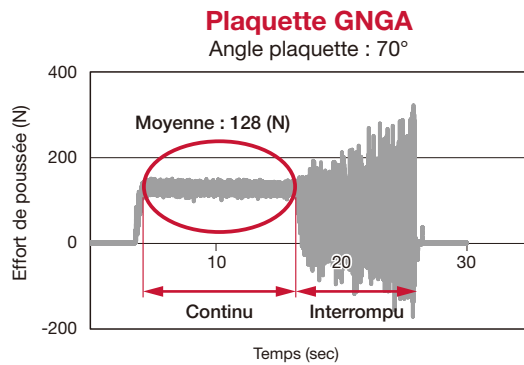

Les efforts de coupe générés par la plaquette GNGA sont plus faibles.

H	Porte-plaquette	: ACLNL2525M12-A
	Plaquette	: 2QP-GNGA120408 BXM20 2QP-CNGA120408 BXM20
	Matière usinée	: SCM420 / 18CrMo4 (59HRC)
	Vitesse de coupe	: $V_c = 150$ m/min
	Avance	: $f = 0.15$ mm/tour
	Prof. de passe	: $a_p = 0.125$ mm
	Usinage	: Dressage de face
	Arrosage	: A sec

Gestion des copeaux en dressage de face

Gestion des copeaux en dressage de face (coupe continue)

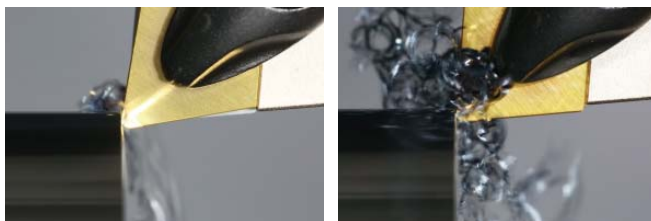

Plaquette GNGA
Angle plaquette : 70°

Plaquette CNGA
Angle plaquette : 80°

Gestion des copeaux en dressage de face (coupe interrompue)



Plaquette GNGA
Angle plaquette : 70°

Plaquette CNGA
Angle plaquette : 80°

Avec plus de dégagement entre la plaquette et la pièce usinée, il n'y a plus bourrage des copeaux, ce qui offre de meilleurs états de surface et empêche l'arête de coupe de s'abîmer.

H	Porte-plaquette	: ACLNL2525M12-A
	Plaquette	: 2QP-GNGA120408 BXM20 2QP-CNGA120408 BXM20
	Matière usinée	: SCM420 / 18CrMo4 (60HRC)
	Vitesse de coupe	: $V_c = 150$ m/min
	Avance	: $f = 0.10$ mm/tour
	Prof. de passe	: $a_p = 0.125$ mm
	Usinage	: Dressage de face
	Arrosage	: A sec

Plaquettes CBN négatives, classe G,
Rhombique à 80° avec un angle à 70°.

Plaquettes

2QP-GNGA

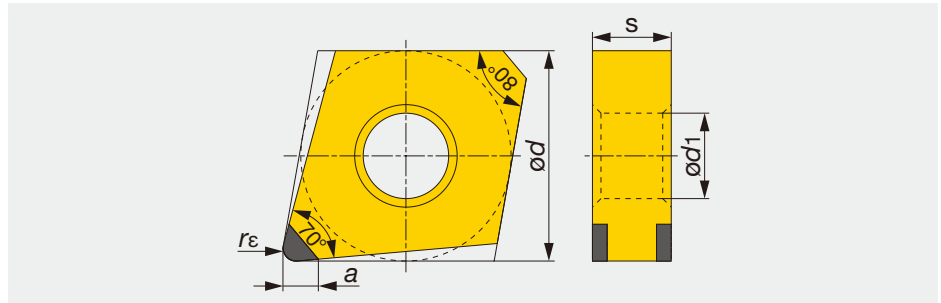
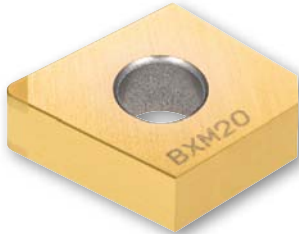

Rhombique, 70°



Désignation	Nuances				Dia. C.I. ød	Epaisseur s	Dia. trou ød1	Rayon de plaquette rε	Longueur de l'insert CBN a
	Revêtue	Non-revêtues							
	BXM20	BX360	BX470	BX930					
2QP-GNGA120404	✓	✓			12.7	4.76	5.16	0.4	2.3
2QP-GNGA120408	✓	✓	✓	✓	12.7	4.76	5.16	0.8	2.2
2QP-GNGA120412	✓	✓	✓	✓	12.7	4.76	5.16	1.2	2.4

✓ : Articles à la gamme

CONDITIONS DE COUPE RECOMMANDÉES

ISO	Matières usinées	Nuances	Vitesse de coupe Vc(m/min)	Prof. de passe ap (mm)	Avance f (mm/tour)
K	Fontes grises	BX930 BX470	300 - 1200	0.05 - 0.50	0.05 - 0.30
	Fontes ductiles	BX930	100 - 500	0.05 - 0.50	0.05 - 0.30
H	Aciers trempés	BXM20	70 - 220	0.05 - 0.30	0.05 - 0.25
	Métaux frittés	BX470	80 - 300	0.05 - 0.50	0.05 - 0.25

EXEMPLES PRATIQUES

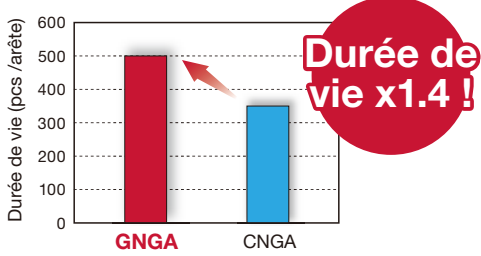
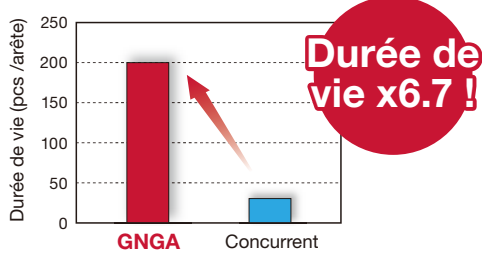
Type de pièce	Volant	Douille	
Porte-plaquette	DCLNR2525M12	A25R-ACLNR12-D320	
Plaquette	2QP-GNGA120408	2QP-GNGA120408	
Nuance	BX470	BXM20	
Matière usinée	FC250 / 250	SNCM220 / 20NiCrMo2	
			
Conditions de coupe	Vitesse de coupe: V_c (m/min)	500	70
	Avance: f (mm/tour)	0.10	0.06
	Prof. de passe: a_p (mm)	0.20	0.20
	Usinage	Dressage de face	Alésage
	Arrosage	Extérieur	A sec
Résultats	 <p>Durée de vie x1.4 !</p> <p>Le changement en plaquette GNGA a permis de réduire considérablement l'usure en dépouille et ainsi augmenter la durée de vie de l'arête.</p>	 <p>Durée de vie x6.7 !</p> <p>L'utilisation de la plaquette GNGA a permis de multiplier presque par 7 sa durée de vie, car cette dernière ne génère pas de bavures, de plus l'arête de coupe ne s'écaille pas.</p>	

Tungaloy Corporation (Head office)

11-1 Yoshima-Kogyodanchi
Iwaki-city, Fukushima, 970-1144 Japan
Phone: +81-246-36-8501
Fax: +81-246-36-8542
www.tungaloy.co.jp

Tungaloy America, Inc.

3726 N Ventura Drive
Arlington Heights, IL 60004, U.S.A.
Phone: +1-888-554-8394
Fax: +1-888-554-8392
www.tungaloyamerica.com

Tungaloy Canada

432 Elgin St. Unit 3
Brantford, Ontario N3S 7P7, Canada
Phone: +1-519-758-5779
Fax: +1-519-758-5791
www.tungaloy.co.jp/ca

Tungaloy de Mexico S.A.

C Los Arellano 113,
Parque Industrial Siglo XXI
Aguascalientes, AGS, Mexico 20290
Phone: +52-449-929-5410
Fax: +52-449-929-5411
www.tungaloy.co.jp/mx

Tungaloy do Brasil Ltda.

Rua dos Sabias N.104
13280-000 Vinhedo, São Paulo, Brazil
Phone: +55-19-38262757
Fax: +55-19-38262757
www.tungaloy.com/br

Tungaloy Germany GmbH

An der Alten Ziegelei 1
D-40789 Monheim, Germany
Phone: +49-2173-90420-0
Fax: +49-2173-90420-19
www.tungaloy.de

Tungaloy France S.A.S.

ZA Courtaboeuf - Le Rio
1 rue de la Terre de feu
F-91952 Courtaboeuf Cedex, France
Phone: +33-1-6486-4300
Fax: +33-1-6907-7817
www.tungaloy.fr

Tungaloy Italia S.r.l.

Via E. Andolfato 10
I-20126 Milano, Italy
Phone: +39-02-252012-1
Fax: +39-02-252012-65
www.tungaloy.it

Tungaloy Czech s.r.o.

Turanka 115
CZ-627 00 Brno, Czech Republic
Phone: +420-532 123 391
Fax: +420-532 123 392
www.tungaloy.cz

Tungaloy Ibérica S.L.

C/Miquel Servet, 43B, Nau 7
Pol. Ind. Bufalvent
ES-08243 Manresa (BCN), Spain
Phone: +34 93 113 1360
Fax: +34 93 876 2798
www.tungaloy.es

Tungaloy Scandinavia AB

S:t Lars Väg 42A
SE-22270 Lund, Sweden
Phone: +46-462119200
Fax: +46-462119207
www.tungaloy.se

Tungaloy Rus, LLC

36-D Harkovsky Lane
308009 Belgorod, Russia
Phone: +7 4722 24 00 07
Fax: +7 4722 24 00 08
www.tungaloy.co.jp/ru

Tungaloy East LLC

Stachek str., h.4, office 2, Ekaterinburg,
620017, Russia
Phone: +7-343-389-13-22
Fax: +7-343-278-94-35
www.tungaloy.co.jp/ru

Tungaloy Polska Sp. z o.o.

ul. Genewska 24
03-963 Warszawa, Poland
Phone: +48-22-617-0890
Fax: +48-22-617-0890
www.tungaloy.co.jp/pl

Tungaloy U.K. Ltd

The Technology Centre,
Wolverhampton Science Park
Glaisher Drive, Wolverhampton
West Midlands WV10 9RU, UK
Phone: +44 121 4000 231
Fax: +44 121 270 9694
www.tungaloy.co.jp/uk
salesinfo@tungaloyuk.co.uk

Tungaloy Hungary Kft

Erzsébet királyné útja 125
H-1142 Budapest, Hungary
Phone: +36 1 781-6846
Fax: +36 1 781-6866
www.tungaloy.co.jp/hu
info@tungaloytools.hu

Tungaloy Turkey

Dudullu, OSB 4. Cad No: 4
34776 Umraniye Istanbul, TURKEY
Phone: +90 216 540 04 67
Fax: +90 216 540 04 87
www.tungaloy.com.tr
info@tungaloy.com.tr

Tungaloy Benelux b.v.

Tjalk 70
NL-2411 NZ Bodegraven, Netherlands
Phone: +31 172 630 420
Fax: +31 172 630 429
www.tungaloy-benelux.com

Tungaloy Croatia

Josipa Kozarca 4
10432 Bregana, Croatia
Phone: +385 1 3326 604
Fax: +385 1 3327 683
www.tungaloy.hr

Tungaloy Cutting Tool (Shanghai) Co., Ltd.

Rm No 401 No.88 Zhabei
Jiangchang No.3 Rd
Shanghai 200436, China
Phone: +86-21-3632-1880
Fax: +86-21-3621-1918
www.tungaloy.co.jp/tots

Tungaloy Cutting Tool (Thailand) Co., Ltd.

Interlink tower 4th Fl.
1858/5-7 Bangna-Trad Road
km.5 Bangna, Bangna, Bangkok 10260
Thailand
Phone: +66-2-751-5711
Fax: +66-2-751-5715
www.tungaloy.co.th

Tungaloy Singapore (Pte.), Ltd.

62 Ubi Road 1, #06-11 Oxley BizHub 2
Singapore 408734
Phone: +65-6391-1833
Fax: +65-6299-4557
www.tungaloy.co.jp/tspl

Tungaloy Vietnam

Unit 18, 4th Fl. Saigon Centre Building
65 Le Loi Blvd.
Dist 1, Ho Chi Minh City, Vietnam
Phone: +84-8-3827-0201
Fax: +84-8-3827-0203
www.tungaloy.co.jp/tspl

Tungaloy India Pvt. Ltd.

Indiabulls Finance Centre,
Unit # 902-A, 9th Floor,
Tower 1, Senapati Bapat Marg,
Elphinstone Road (West),
Mumbai -400013, India
Phone: +91-22-6124-8804
Fax: +91-22-6124-8899
www.tungaloy.co.jp/in

Tungaloy Korea Co., Ltd

#1312, Byucksan Digital Valley 5-cha
Beotkkot-ro 244, Geumcheon-gu
153-788 Seoul, Korea
Phone: +82-2-2621-6161
Fax: +82-2-6393-8952
www.tungaloy.co.jp/kr

Tungaloy Malaysia Sdn Bhd

50 K-2, Kelana Mall, Jalan SS6/14
Kelana Jaya, 47301
Petaling Jaya, Selangor Darul Ehsan
Malaysia
Phone: +603-7805-3222
Fax: +603-7804-8563
www.tungaloy.co.jp/my

Tungaloy Australia Pty Ltd

PO Box 2232, Rowville,
Victoria 3178, Australia
Phone: +61-3-9755-8147
Fax: +61-3-9755-6070
www.tungaloy.com.au

PT. Tungaloy Indonesia

Kompleks Grand Wisata Block AA-10 No.3-5
Cibitung
Bekasi 17510, Indonesia
Phone: +62-21-8261-5808
Fax: +62-21-8261-5809
www.tungaloy.co.jp/id



www.tungaloy.fr

Suivez-nous sur :

facebook.com/tungaloyjapan

twitter.com/tungaloyjapan

Pour voir ces produits en action :

Tung-TV

www.youtube.com/tungaloycorporation

Distribué par :



Téléchargez
Dr. Carbide App



Available on the
App Store



GET IT ON
Google play



ISO 9001 Certified
QC00J0056
Tungaloy Corporation
18/10/1996

ISO 14001 Certified
EC97J1123
Tungaloy Group
Japan site and Asian
production site
26/11/1997