

w w w . t u n g a l o y . f r

Plaquettes rondes et
porte-plaquettes avec
système d'indexation

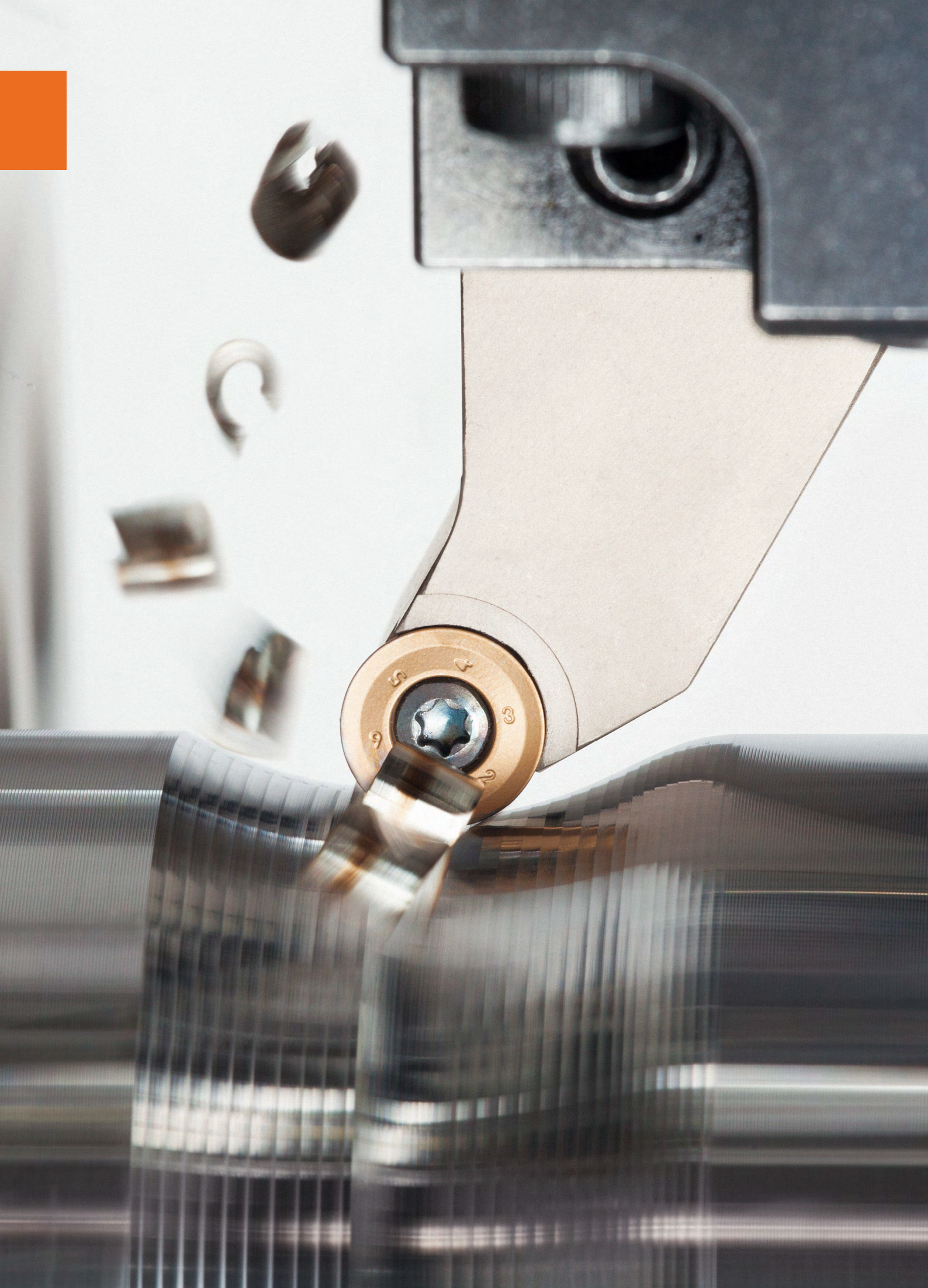



FIX^RTURN

TUNGALOY

Plaquettes rondes hautement productives avec 6 indexations convenant aux opérations d'ébauche de pièces de taille moyennes à grandes

FIXRTURN TUNGALOY

Plaquette ronde qui garantit l'utilisation des 6 arêtes de coupe*

*avec une profondeur de passe : $ap \leq 2 \text{ mm}$

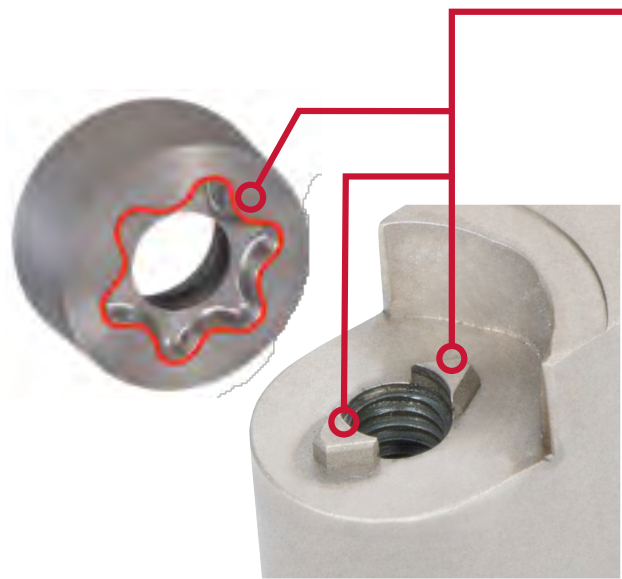

- La cavité sous la plaquette et la forme sur le porte-plaquette permettent une indexation exacte !
- L'indexation est possible sans enlever la vis!
- La plaquette ronde est utilisable pour l'ébauche en grande avance !
Avance maxi. : $f = 1.0 \text{ mm/tour}$
($ap \leq 2 \text{ mm}$)
- Les performances d'usinage sont égales à celles d'un outil conventionnel avec une interface plate entre le porte-plaquette et la plaquette.
- Les numéros des arêtes de coupe sont indiqués sur la face de coupe.

● Compatibilité avec les outils conventionnels

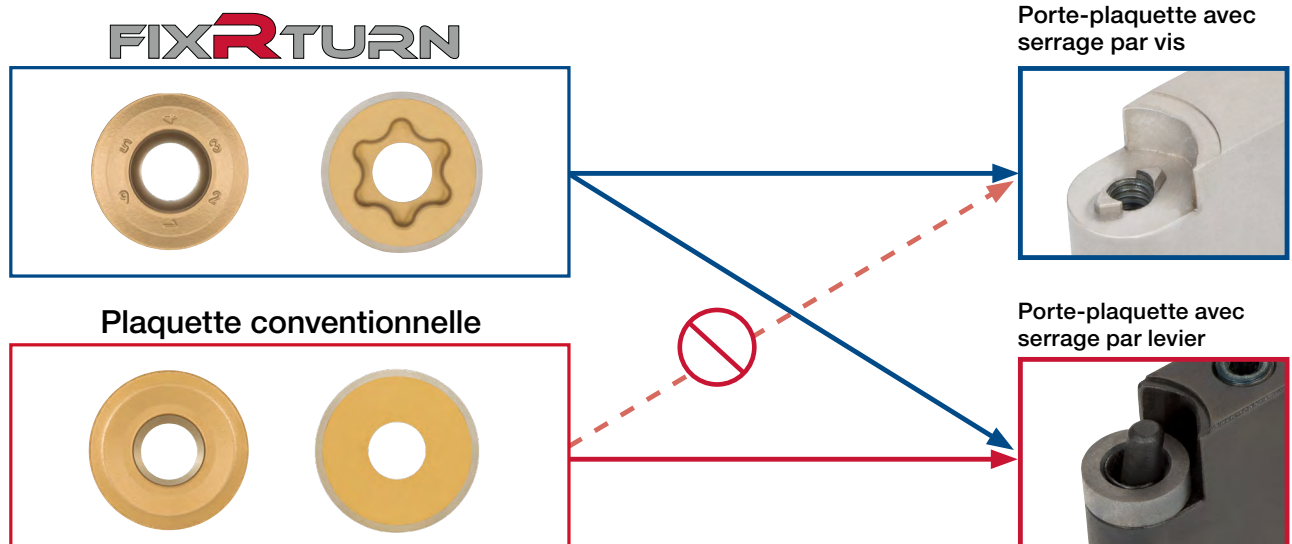

Remarque : les plaquettes conventionnelles à fond plat ne peuvent PAS se monter sur les porte-plaquettes FixRTurn.

● Brise-copeaux

6RM



Arête de coupe robuste et tranchante pour une utilisation générale

6RS



Arête de coupe tranchante pour de faibles efforts de coupe

● Gamme d'application

P

Matière usinée: 42CD4

Vit. de coupe : $V_c = 250$ m/min

Usinage : Copiage (continu)

Arrosage : Avec

*Pour l'utilisation des 6 arêtes de coupe, la profondeur de passe doit être inférieure à 2,0 mm.

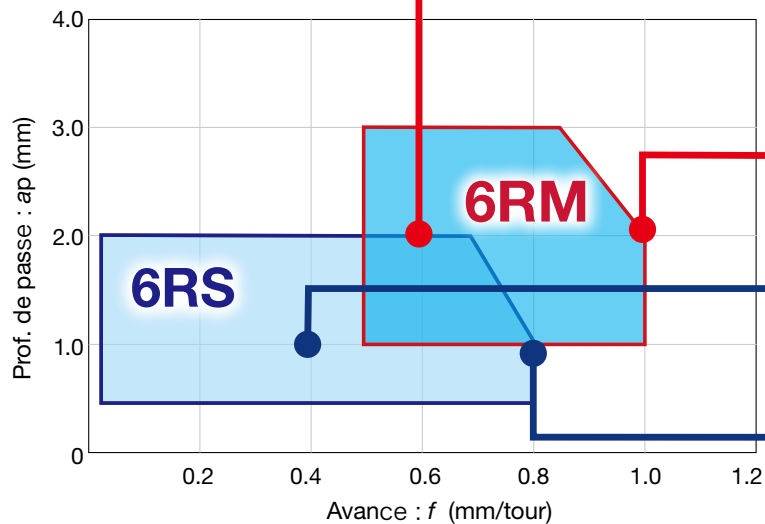

$f = 0.6$ mm/tour
 $ap = 2.0$ mm



$f = 1.0$ mm/tour
 $ap = 2.0$ mm



$f = 0.4$ mm/tour
 $ap = 1.0$ mm



$f = 0.8$ mm/tour
 $ap = 1.0$ mm

● Performances d'usinage

■ Usinage continu

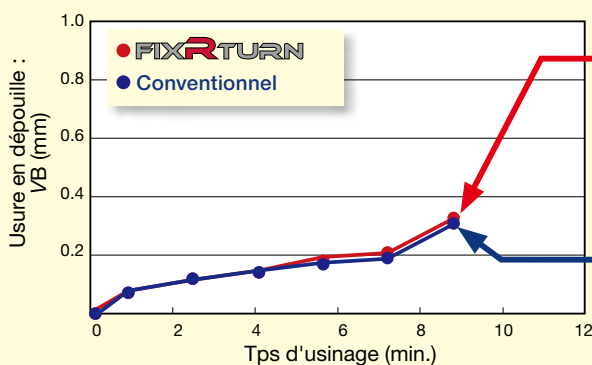

FIXRTURN

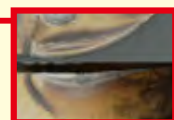

Conventiel

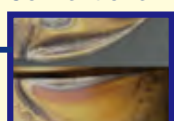

P Acier allié
42CD4 (290 ~ 310HB)

Plaquette : RCMT1204M0-6RM

T9125

Vit. de coupe : $V_c = 200$ m/min

Avance : $f = 0.8$ mm/tour

Prof. de passe : $ap = 2.0$ mm

Arrosage : Avec

La résistance à l'usure est aussi élevée que celle de l'outil conventionnel.

■ Usinage interrompu

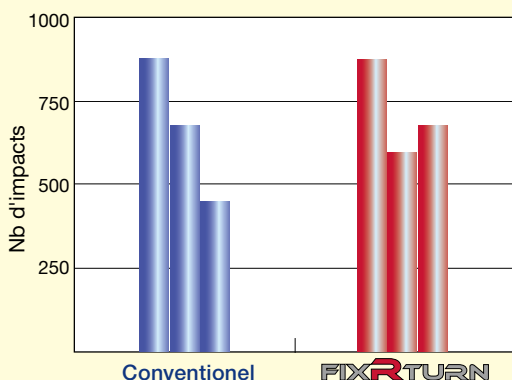

FIXRTURN



Conventiel



P Acier allié
SCM440 (290 ~ 310HB)

Plaquette : RCMT1204M0-6RM

T9125

Vitesse de coupe : $V_c = 150$ m/min

Avance : $f = 0.3$ mm/tour

Prof. de passe : $ap = 2.0$ mm

Arrosage : Avec

Serrage très rigide même en usinage interrompu.

● Plaquettes

Brise-copeaux			Nuances				Dimensions (mm)				
Application	Apparence (Vue en coupe)	$f - ap$	Désignation	Revêtues		Cermet		Dia I.C.	Epaisseur	Dia. trou	Rayon
				T9115	T9125	NS9530					
Faibles efforts de coupe	6RS		RCMT1204M0-6RS	<input type="checkbox"/>	<input type="checkbox"/>	<input type="checkbox"/>	<input type="checkbox"/>	12	4.76	5.16	-
Utilisation générale	6RM		RCMT1204M0-6RM	<input type="checkbox"/>	<input type="checkbox"/>	<input type="checkbox"/>	<input type="checkbox"/>	12	4.76	5.16	-

● Porte-plaquettes

SRDCN

Tournage et copiage

Modèle S (Serrage pas vis)

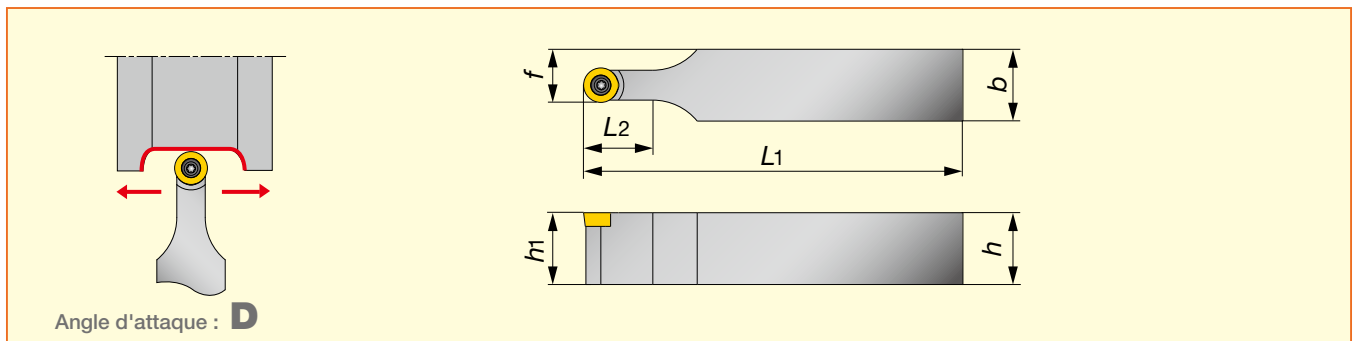

Désignation	Gamme	Dimensions (mm)							Plaquette	Pièces détachées			Couple (N·m)
		h	b	L_1	L_2	h_1	f	f_2		Vis	Graisse	Clé	
SRDCN2525M12-6F	d	25	25	150	24.1	25	18.5	-	RC*1204M0-6*	CSTB-4	M-1000	T-15F	3.0

SRGCR/L

Tournage et copiage

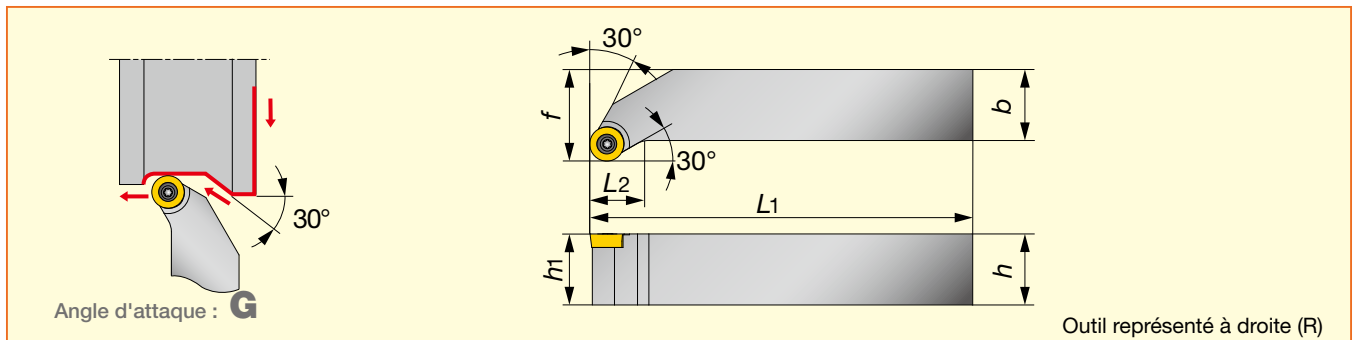

Modèle S (Serrage pas vis)



Désignation	Gamme		Dimensions (mm)							Plaquette	Pièces détachées			Couple (N·m)
	R	L	h	b	L_1	L_2	h_1	f	f_2		Vis	Graisse	Clé	
SRGCR/L2525M12-6F	d	d	25	25	150	18.6	25	32	-	RC*1204M0-6*	CSTB-4	M-1000	T-15F	3.0

● : La gamme

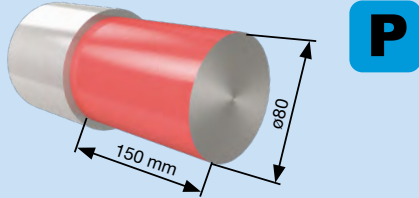
● Exemples pratiques

Pièce usinée	Cylindre	
Porte-plaquette	SRGCL2525M12-6F	
Plaquette	RCMT1204M0-6RM	
Nuance	T9115	
Matière usinée	SCM435 / 34CrMo4	
		
Conditions de coupe	Vit. de coupe : V_c (m/min)	200
	Avance : f (mm/tour)	1.0
	Prof. de passe : a_p (mm)	1.0
	Usinage	Copiage (continu)
	Arrosage	Avec
Résultats	 <p>FixRTurn permet aux 6 arêtes de coupe d'être utilisées par son système d'indexation facile et offre également un excellent contrôle des copeaux !</p>	

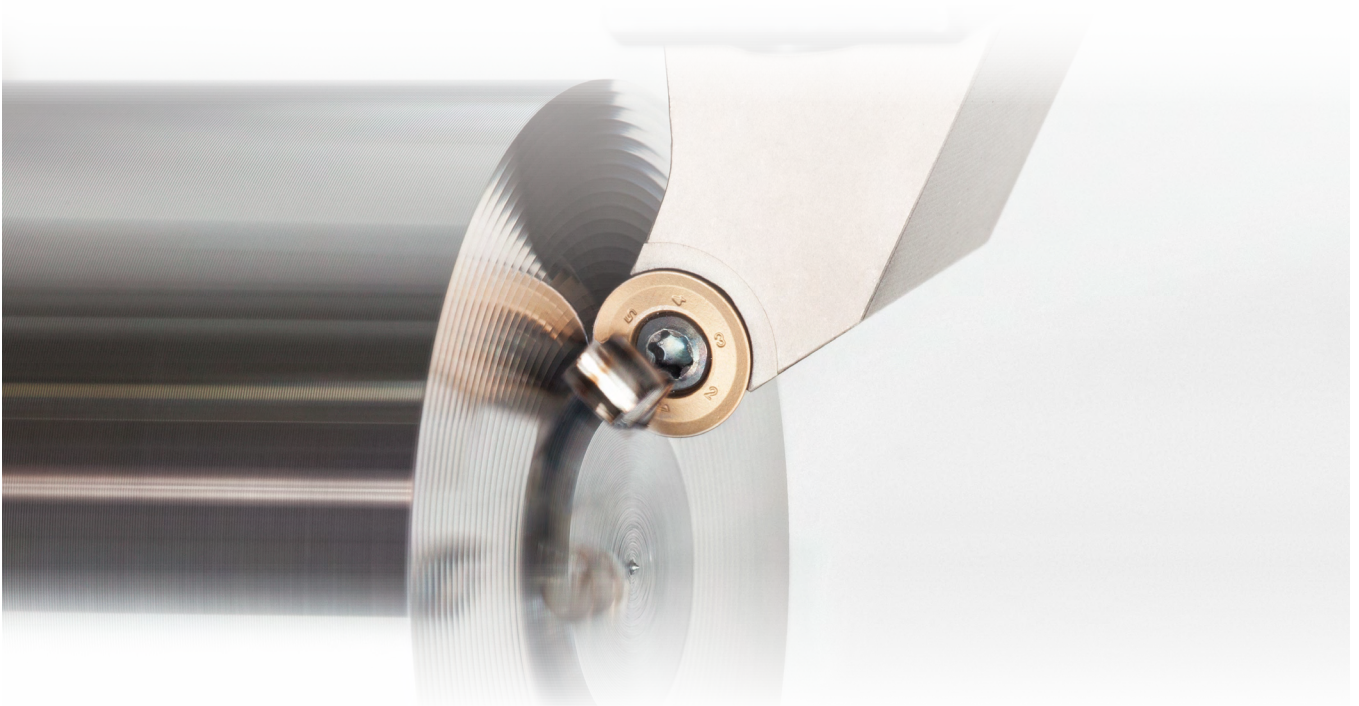

Tungaloy Corporation

11-1 Yoshima-Kogyodanchi
Iwaki-city, Fukushima 970-1144 Japan
Phone: +81-246-36-8501
Fax: +81-246-36-8542
www.tungaloy.co.jp

Tungaloy America, Inc.

3726 N Ventura Drive
Arlington Heights, IL 60004, U.S.A.
Phone: +1-888-554-8394
Fax: +1-888-554-8392
www.tungaloy.fr/us

Tungaloy Canada

432 Elgin St. Unit 3
Brantford, Ontario N3S 7P7, Canada
Phone: +1-519-758-5779
Fax: +1-519-758-5791
www.tungaloy.fr/ca

Tungaloy de Mexico S.A.

C Los Arellano 113,
Parque Industrial Siglo XXI
Aguascalientes, AGS, Mexico 20290
Phone: +52-449-929-5410
Fax: +52-449-929-5411
www.tungaloy.fr/mx

Tungaloy do Brasil Ltda.

Avd. Independencia N4158 Residencial Flora
13280-000 Vinhedo, São Paulo, Brasil
Phone: +55-19-38262757
Fax: +55-19-38262757
www.tungaloy.fr/br

Tungaloy Germany GmbH

An der Alten Ziegelei 1
D-40789 Monheim, Germany
Phone: +49-2173-90420-0
Fax: +49-2173-90420-19
www.tungaloy.fr/de

Tungaloy France S.A.S.

1 rue de la Terre de feu
91940 Les Ulis, France
+33-1-6486-4300
Fax: +33-1-6907-7817
www.tungaloy.fr

Tungaloy Italia S.r.l.

Via E. Andolfato 10
I-20126 Milano, Italy
Phone: +39-02-252012-1
Fax: +39-02-252012-65
www.tungaloy.fr/it

Tungaloy Czech s.r.o.

Turanka 115
CZ-627 00 Brno, Czech Republic
Phone: +420-532 123 391
Fax: +420-532 123 392
www.tungaloy.fr/cz

Tungaloy Scandinavia AB

Bultgatan 38
442 40 Kungälv, Sweden
Phone: +46-462119200
Fax: +46-462119207
www.tungaloy.fr/se

Tungaloy Rus, LLC

Andropova avenue, h.18/7,
11 floor, office 3, 115432,
Moscow, Russia
Phone: +7-499-683-01-80
Fax: +7-499-683-01-81
www.tungaloy.fr/ru

Tungaloy Polska Sp. z o.o.

Ul. Irysowa 1, 55-040 Bielany
Wroclawskie, Poland
Phone: +48 607 907 237
www.tungaloy.fr/pl

Tungaloy U.K. Ltd

Gallan Park, Watling Street,
Cannock, WS110XG, UK
Phone: +44 121 4000 231
Fax: +44 121 270 9694
www.tungaloy.fr/uk

Tungaloy Hungary Kft

Erzsébet királyné útja 125
H-1142 Budapest, Hungary
Phone: +36 1 781-6846
Fax: +36 1 781-6866
www.tungaloy.fr/hu

Tungaloy Turkey

Serifali Mah.bayraktar Bulvari Kule Sk. No:26
34775 Umraniye / Istanbul / Turkey
Phone: +90 216 540 04 67
Fax: +90 216 540 04 87
www.tungaloy.fr/tr

Tungaloy Benelux b.v.

Tjalk 70
NL-2411 NZ Bodegraven, Netherlands
Phone: +31 172 630 420
Fax: +31 172 630 429
www.tungaloy.fr/nl

Tungaloy Croatia

Ulica bana Josipa Jelačića 87,
10430, Samobor, Croatia
Phone: +385 1 3326 604
Fax: +385 1 3327 683
www.tungaloy.fr/hr

Tungaloy Cutting Tool (Shanghai) Co.,Ltd.

Rm No 401 No.88 Zhabei
Jiangchang No.3 Rd
Shanghai 200436, China
Phone: +86-21-3632-1880
Fax: +86-21-3621-1918
www.tungaloy.fr/cn

Tungaloy Cutting Tools (Taiwan) Co.,Ltd.

9F, No.293, Zhongyang Rd,
Xinzhuang Dist, New Taipei City,
24251 Taiwan
Phone: +886-2-8521-9986
Fax: +886-2-8521-8935
www.tungaloy.fr/tw

Tungaloy Cutting Tools (Thailand) Co.,Ltd.

Interlink tower 4th Fl.
1858/5-7 Bangna-Trad Road
km.5 Bangna, Bangna, Bangkok 10260
Thailand
Phone: +66-2-751-5711
Fax: +66-2-751-5715
www.tungaloy.fr/th

Tungaloy Singapore (Pte.), Ltd.

62 Ubi Road 1, #06-11 Oxley BizHub 2
Singapore 408734
Phone: +65-6391-1833
Fax: +65-6299-4557
www.tungaloy.fr/sg

Tungaloy Vietnam

LE04.38, Lexington Residence
67 Mai Chi Tho St., Dist. 2,
Ho Chi Minh City, Vietnam
Phone: +84-2837406660
www.tungaloy.fr/sg

Tungaloy India Pvt. Ltd.

Indiabulls Finance Centre,
Unit # 902-A, 9th Floor,
Tower 1, Senapati Bapat Marg,
Elphinstone Road (West),
Mumbai -400013, India
Phone: +91-22-6124-8804
Fax: +91-22-6124-8899
www.tungaloy.fr/in

Tungaloy Korea Co., Ltd

#1312, Byucksan Digital Valley 5-cha
Beotkkot-ro 244, Geumcheon-gu
153-788 Seoul, Korea
Phone: +82-2-2621-6161
Fax: +82-2-6393-8952
www.tungaloy.fr/kr

Tungaloy Malaysia Sdn Bhd

50 K-2, Kelana Mall, Jalan SS6/14
Kelana Jaya, 47301
Petaling Jaya, Selangor Darul Ehsan
Malaysia
Phone: +603-7805-3222
Fax: +603-7804-8563
www.tungaloy.fr/my

Tungaloy Australia Pty Ltd

Unit 68 1470 Ferntree Gully Road
Knoxfield 3180 Victoria, Australia
Phone: +61-3-9755-8147
Fax: +61-3-9755-6070
www.tungaloy.fr/au

PT. Tungaloy Indonesia

Kompleks Grand Wisata Block AA-10 No.3-5
Cibitung
Bekasi 17510, Indonesia
Phone: +62-21-8261-5808
Fax: +62-21-8261-5809
www.tungaloy.fr/id

Tungaloy Ibérica S.L.

C/Miquel Servet, 43B, Nau 7
Pol. Ind. Bufalvent
ES-08243 Manresa (BCN), Spain
Phone: +34 93 113 1360
Fax: +34 93 876 2798
www.tungaloy.fr/es



www.tungaloy.fr



AS9100 Certified
78006
2015.11.04
ISO14001 Certified
EC97J1123
1997.11.26

FIND US ON THE CLOUD!
machingcloud.com

