



製品情報はこちら

直角肩削りカッタ

TUNG-TRI タング・トライ

Tungaloy Report No. 421S3-J

経済的な 3 コーナ仕様の直角肩削りカッタに インサートサイズ 10 のカッタボディを拡充



TPA10

ねじ止め式直角肩加工用ボアタイプカッタ

GAMP = +9.5°~ +11°, GAMF = -4.5°~ -0.5°

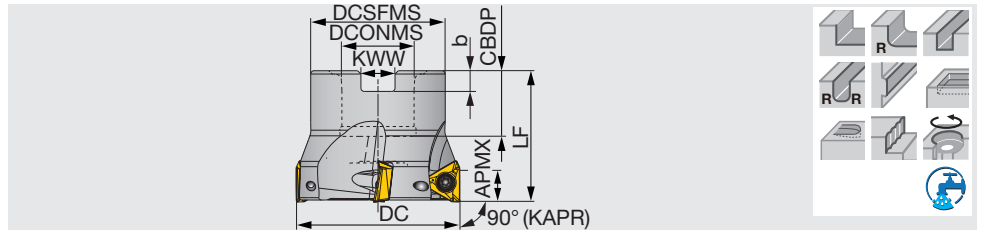

形番	APMX	DC	CICT	DCSFMS	DCONMS	CBDP	LF	b	KWW	WT(kg)	エア穴	インサート
TPA10R040M16.0E04	10	40	4	35	16	18	40	5.6	8.4	0.2	あり	TO*T10...
New TPA10R040M16.0E05	10	40	5	35	16	18	40	5.6	8.4	0.22	あり	TO*T10...
TPA10R050M22.0E04	10	50	4	41	22	20	40	6.3	10.4	0.31	あり	TO*T10...
New TPA10R050M22.0E05	10	50	5	41	22	20	40	6.3	10.4	0.29	あり	TO*T10...
TPA10R063M22.0E06	10	63	6	41	22	20	40	6.3	10.4	0.51	あり	TO*T10...
TPA10R080M25.4-07	10	80	7	58	25.4	26	50	6	9.5	1.04	あり	TO*T10...
TPA10R080M27.0E07	10	80	7	58	27	22	50	7	12.4	1.04	あり	TO*T10...
TPA10R100M31.7-08	10	100	8	70	31.75	32	63	8	12.7	2.02	あり	TO*T10...
TPA10R100M32.0E08	10	100	8	60	32	28.5	50	8	14.4	2.02	あり	TO*T10...

部品	形番	縮付けねじ	グリップ	焼きつき防止剤	カッタ縮付けボルト	トルクスビット
	TPA10R040M16.0...	SR14-562/S	SW6-SD	M-1000	CM8X30H	BLDT10/S7
	TPA10R050, 063M...	SR14-562/S	SW6-SD	M-1000	CM10X30H	BLDT10/S7
	TPA10R080M...	SR14-562/S	SW6-SD	M-1000	CM12X30H	BLDT10/S7
	TPA10R100M...	SR14-562/S	SW6-SD	M-1000	CM16X40H	BLDT10/S7

※ 推奨縮付けトルク(N・m): SR14-562/S = 3.5

加工形態

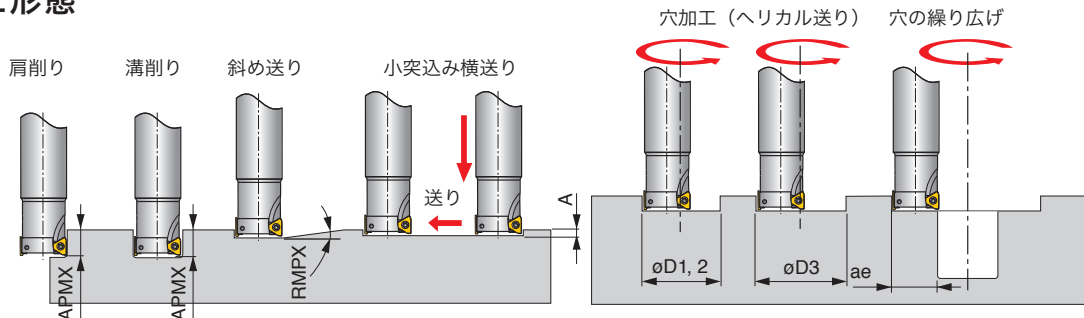

形番	DC	有効刃長 APMX	最大傾斜角 RMPX	最大突込み深さ A	最小加工穴径 øD1	最大加工穴径 øD2, øD3*	繰り上げ時最大切削幅 ae
New T/EPA10R040...	40	10	1.4°	0.6	72.1	79.6, 77	39.5
New TPA10R050...	50	10	0.9°	0.6	92.1	99.6, 97	49.5
TPA10R063...	63	10	0.8°	0.6	118.1	125.6, 123	62.5
TPA10R080...	80	10	0.6°	0.6	152.1	159.6, 157	79.5
TPA10R100...	100	10	0.5°	0.6	192.1	199.6, 197	99.5

*平底の止まり穴

(注) øD1, øD2, øD3 の寸法: TPA10 形はコーナ半径 RE が 0.4 mm のインサートを使用した場合の寸法です。



tungaloy.com/jp

タンガロイ公式アカウント

facebook.com/tungaloyjapan

twitter.com/tungaloyjapan

製品動画はこちら



www.youtube.com/tungaloycorporation

製品のお問い合わせは



Tungaloy APP & SNS

FIND US ON THE CLOUD!
[machiningcloud.com](https://www.machiningcloud.com)



友だち追加は
こちらから。

または @tungaloy_official で ID 検索をしてください。



AS9100 認証取得
登録番号 73006
登録日 2015.11.04
ISO 14001 認証取得
登録番号 EC97J1123
登録日 1997.11.26

資源保護のため再生紙を使用しています。Apr. 2023 (TJ)